

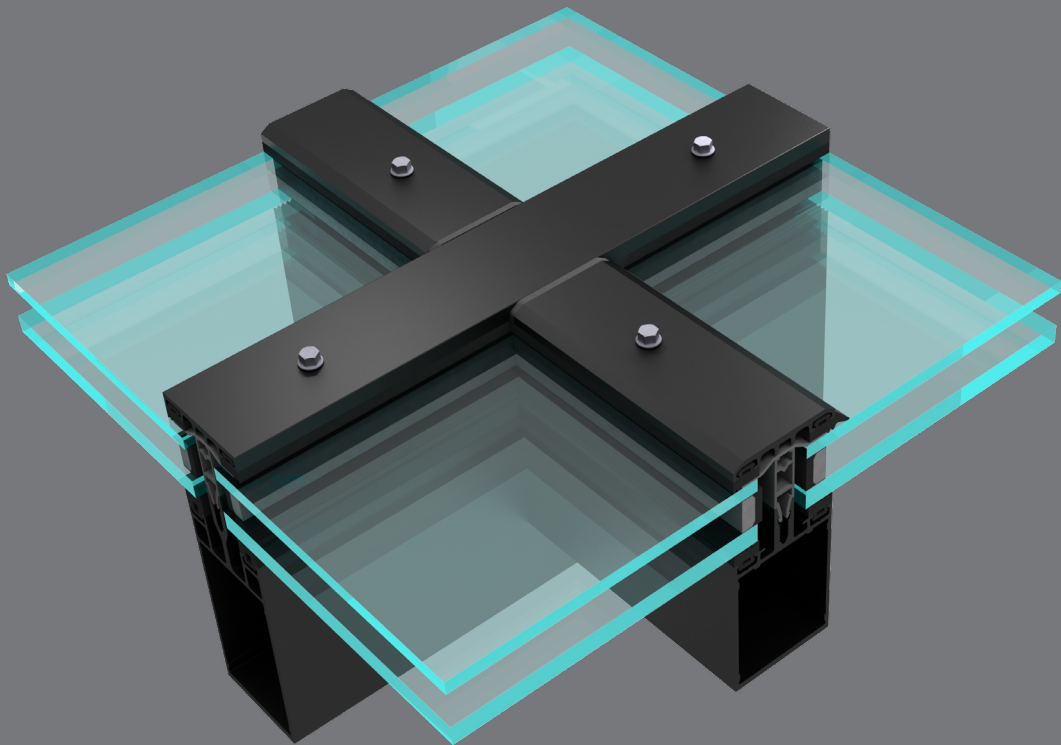

# Valokattojärjestelmä

P50L

Glass roof



# Valokattojärjestelmä

## P50L valokatto / Glass roof

### Glass roof system

#### Käyttökohteita

- Lämpöeristetty alumiininen järjestelmä valokattoihin

#### Ominaisuuksia

- Järjestelmän alumiinirunko toimii pienissä katoissa yleensä itsekantavana. Suurissa kattorakenteissa runkoprofiilit kiinnitetään erilliseen kantavaan runkoon, esim. teräsristikkoon tai -palkkeihin.
- Runkoprofileissa on vesikanavat lasitilan tuuletusta ja vedenpoistoa varten. Vaakaprofiili voidaan varustaa tarvittaessa kondenssivesikourulla, jonka avulla lasin alapintaan tiivistyvä kosteus johdetaan pystyrungon kondenssivesikanavaan ja sitä kautta ulos rakenteesta.
- Minimikaltevuudet P50L 15 astetta ja P50S 5 astetta.
- Runkosyvyydet 40 mm–180 mm.
- Runkojen leveydet 50 mm.
- Käytettävän lasipaketin vahvuus 6–62 mm.
- Profilien pintakäsittelynä on yleensä anodisointi tai jauhemaalaus.
- Tarvittaessa voidaan tehdä myös uusia profiilimuotoja nopeasti ja edullisin kustannuksin.
- Täysin kierrätettävissä
- Vähäinen huollon tarve eliniän aikana
- Toimii kaikissa sääolosuhteissa

---

#### Applications

- Thermal insulated glass roof system

#### Features

- Special channels for ventilating the rebate space of the profiles
- Transoms can be equipped with channel profiles for condensation water
- Thermally insulated ventilation window
- Minimum slopes for P50L is 15 degrees and P50S 5 degrees.
- Frame depths up to 180 mm
- Frame width 50 mm
- Thickness of IGU up to 62 mm
- Powder coated or anodized surface treatment.
- New profile shapes can be produced quickly when necessary with low costs
- Special profile for additional sealing of threshold
- Completely recyclable
- Minimal care and maintenance required
- High resistance to any weather conditions

Purso Oy vastaa tämän tuotekatalogin sovellustapojen toimivuudesta, mutta muista sovellustavoista vain erikseen sovittaessa. Vastuu rakenteiden valmistuksen ja asennuksen valvonnasta ei kuulu Purso Oy:lle.

Purso Oy quarantees the function of the applications described in this catalogue. Other applications are quaranteed only by separate agreement. Purso Oy does not take responsibility for control of the installations.

**P50L VALOKATTOJÄRJESTELMÄ  
P50L GLASS ROOF**

Profilit Profiles	1
P50L valokaton leikkauksia P50L cross-sections of glass roof	2
P50L valokaton harjan leikkauksia P50L ridge cross-section of glass roof	3
P50L valokaton ja seinän liitosesimerkkejä Joint between P50L glass roof and wall	4
P50L valokaton ja seinän liitos Joint of P50L glass roof and wall	5
P50L valokaton liittyminen teräsrunkoon Joining P50L glass roof to steel frame	6
Tuuletusikkuna Ventilation window	7
T-liitos T-joint	8
Rungon mitoitus Dimensioning of frame	9
Lasitusohje Glazing instructions	10

**PYSTYRUNKOPROFIILIT**  
**VERTICAL FRAME PROFILES**

**VAAKARUNKOPROFIILIT**  
**HORIZONTAL FRAME PROFILES**

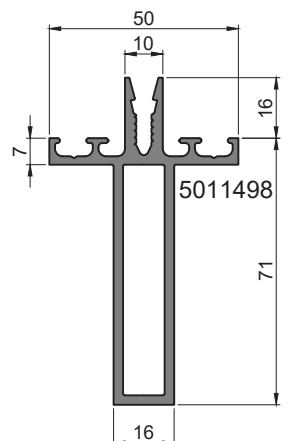
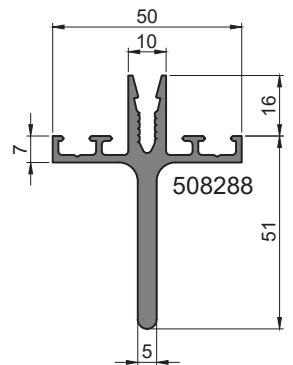
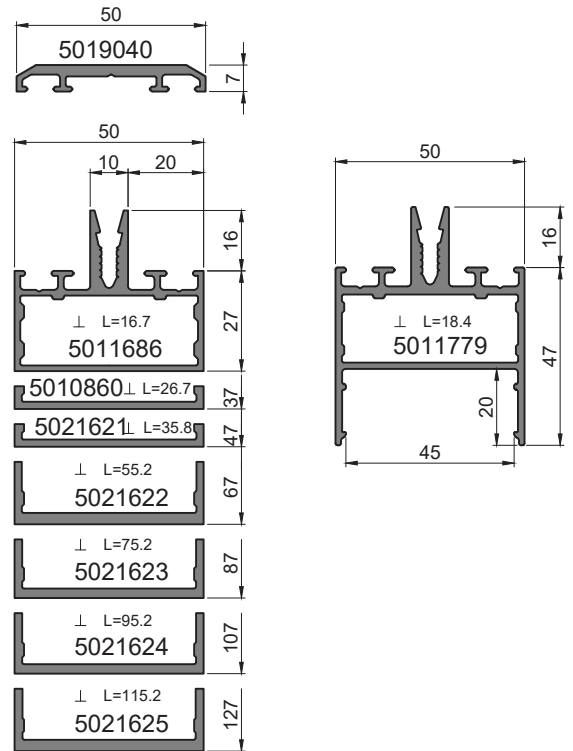
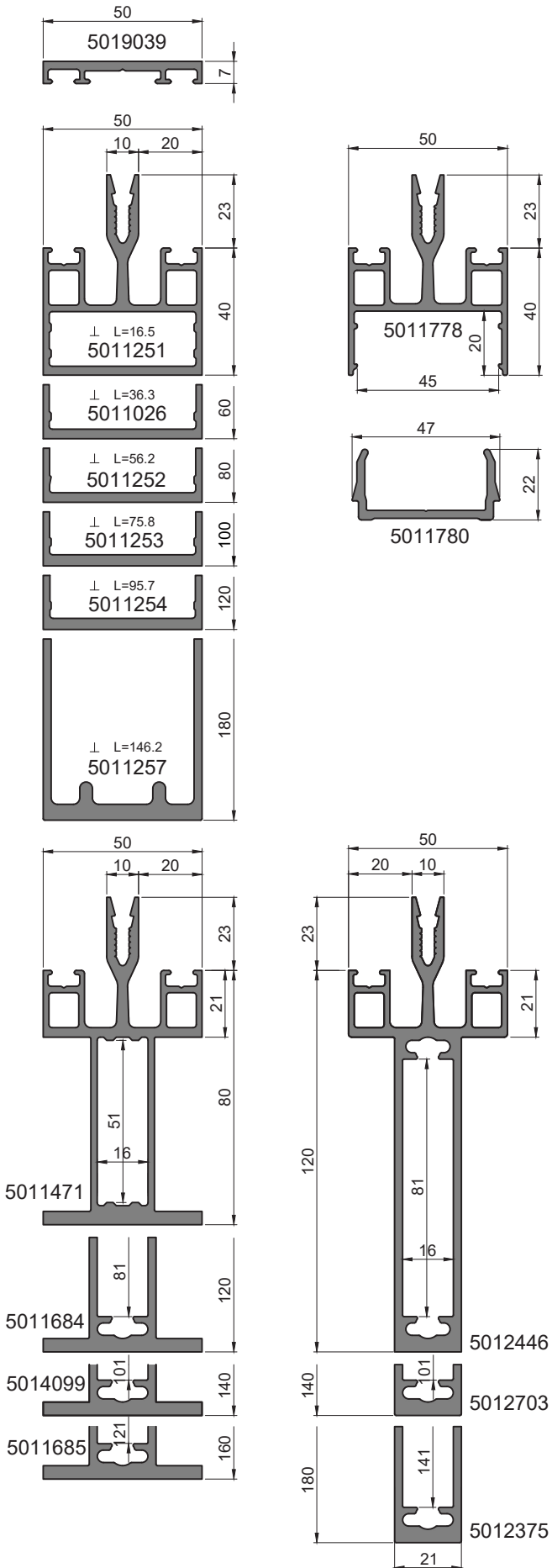

**HARJAPROFIILIT  
RIDGE PROFILES**

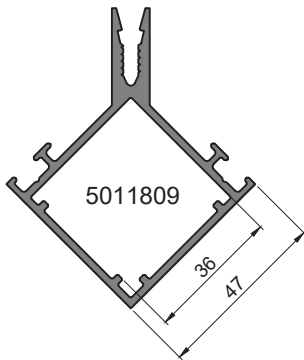
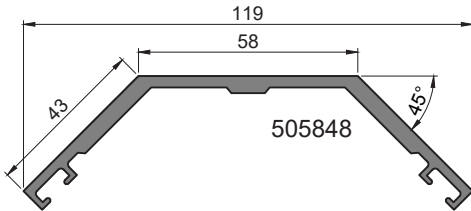
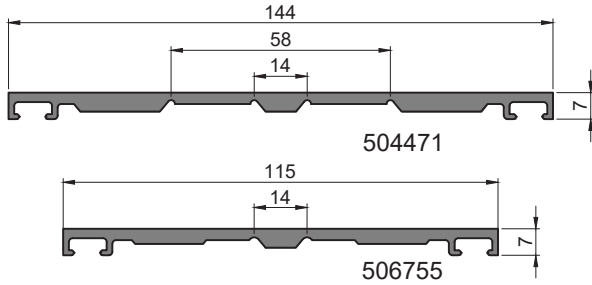

**SÄÄTYVÄKULMAISET RUNGOT  
VERTICAL PROFILES WITH  
ADJUSTABLE ANGLES**

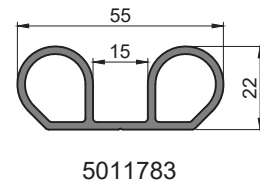
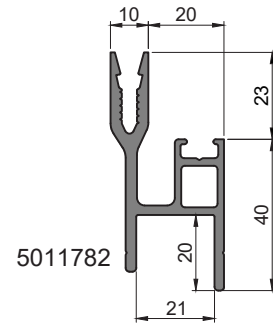
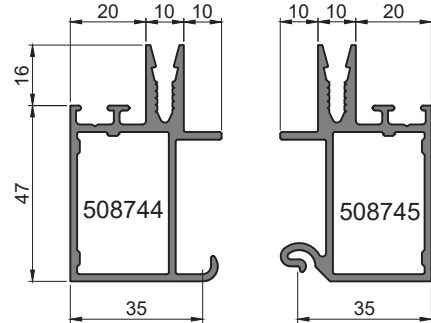

**TUULETUSIKKUNA  
VENTILATION WINDOW**

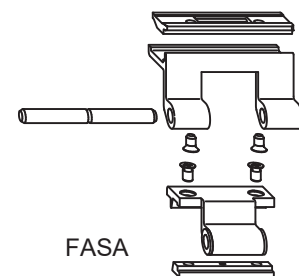
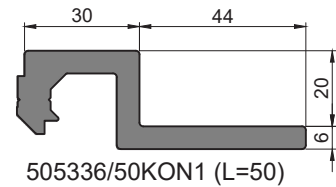
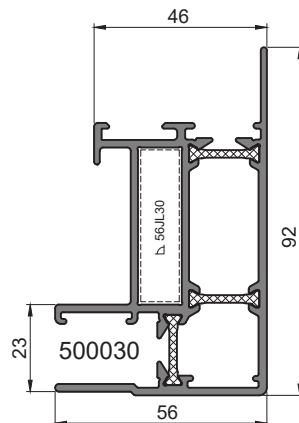
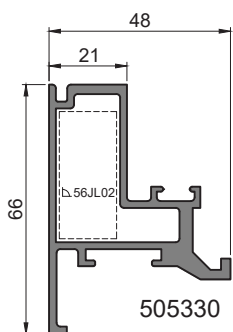
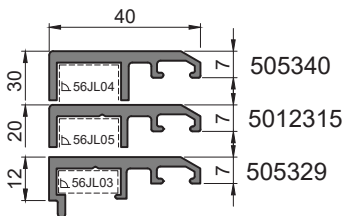

**TIIVISTEET  
SEALINGS**

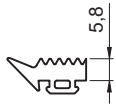

VT1

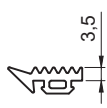

RT2



ST3



ET2

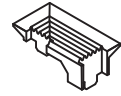

Tiivistekulma  
TK1

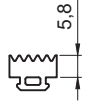

VT4

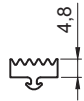

VT6

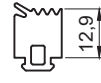

VT12



ST1

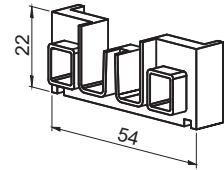

Jatkostiiviste  
JT1

**LÄMPÖKATKOT  
THERMAL BREAKS**

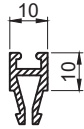

50LK1LE

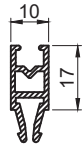

50LK2LE



50LK3LE

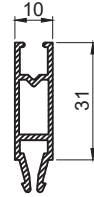

50LK4LE

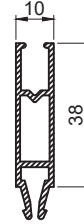

50LK5LE

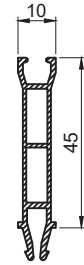

50LK6LE

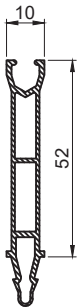

50LK7LE

**TARVIKKEET  
ACCESSORIES**



506983

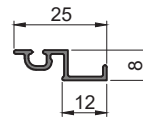

5010320

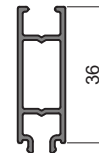

5015760

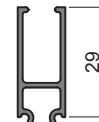

507828



507827



507837



5015452



506614

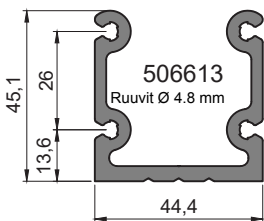

506613  
Ruuvit Ø 4.8 mm

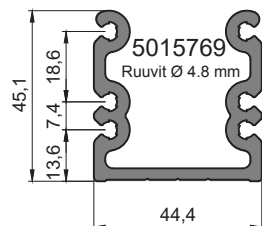

5015769  
Ruuvit Ø 4.8 mm

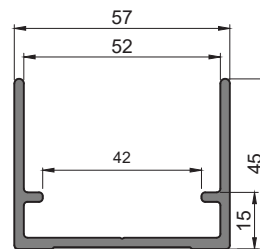

5011781

P50L VALOKATON LEIKKAUKSIA  
P50L CROSS-SECTIONS OF GLASS ROOF

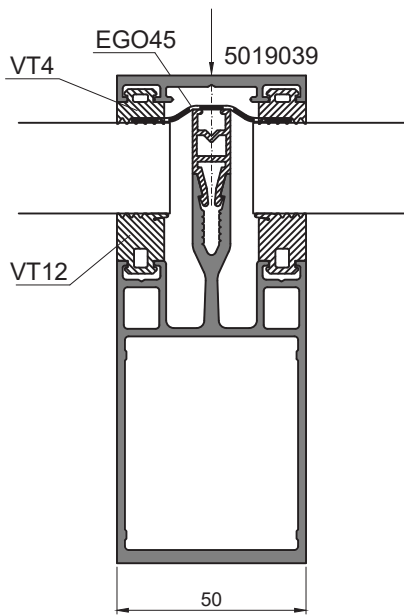
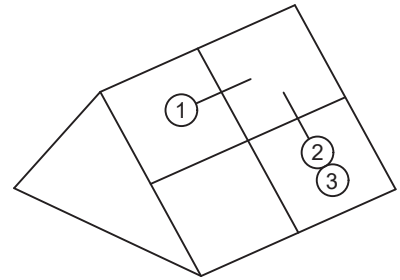

①

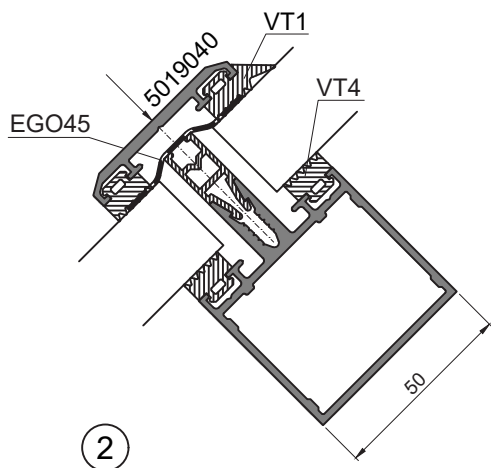
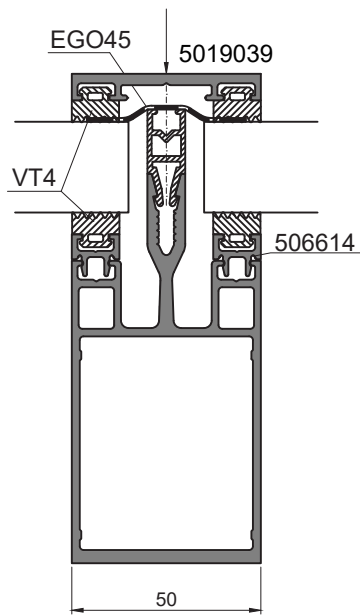

②

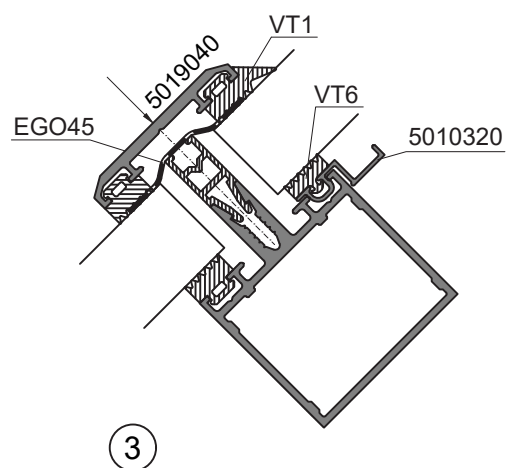

③

**P50L VALOKATON SG-SAUMAUS VAAKASAUMOISSA  
P50L SG-SEAMING IN HORIZONTAL SEAMS OF GLASS ROOF**

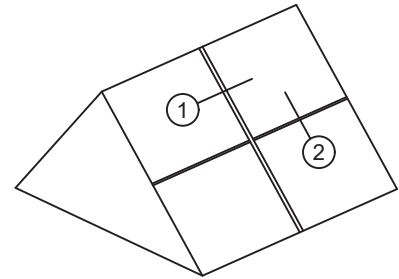
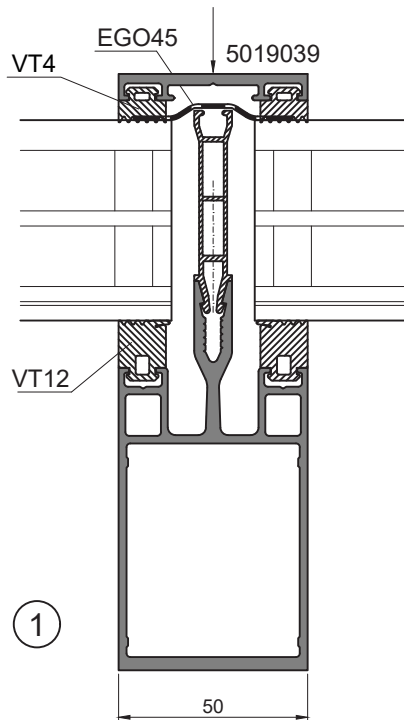

Eristyslasin massojen oltava UV-valon kestäviä

SG-saumaus

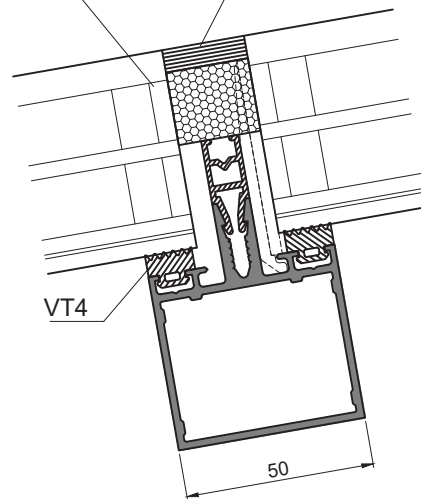

Lasi kiinnitetty runkorakenteeseen vain pystysivuilta.

Lasin rakenne/ leveys mitoitettava kohteen imukuormien mukaan.

Glass attached to the frame structure only from the vertical sides.

The structure/ width of the glass shall be measured according to the intake loads of the object.

P50L VALOKATON HARJAN LEIKKAUKSIA  
P50L RIDGE CROSS-SECTION OF GLASS ROOF

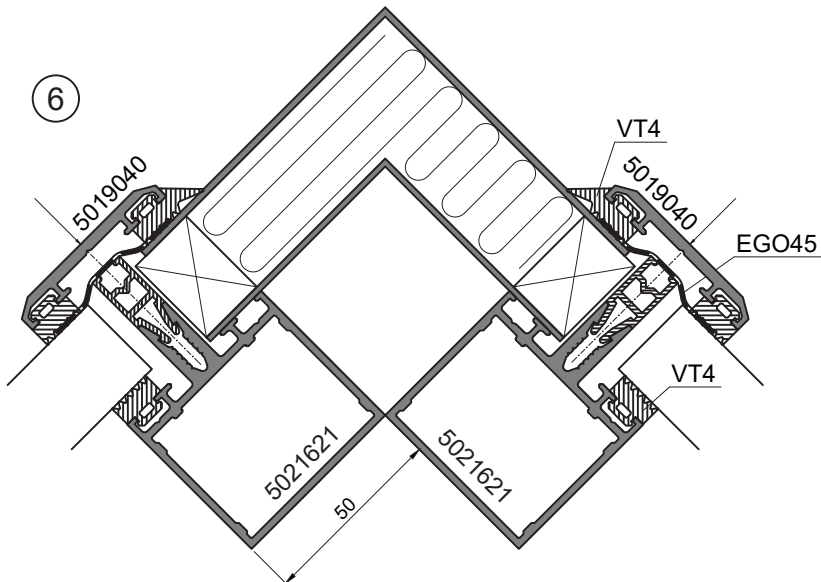
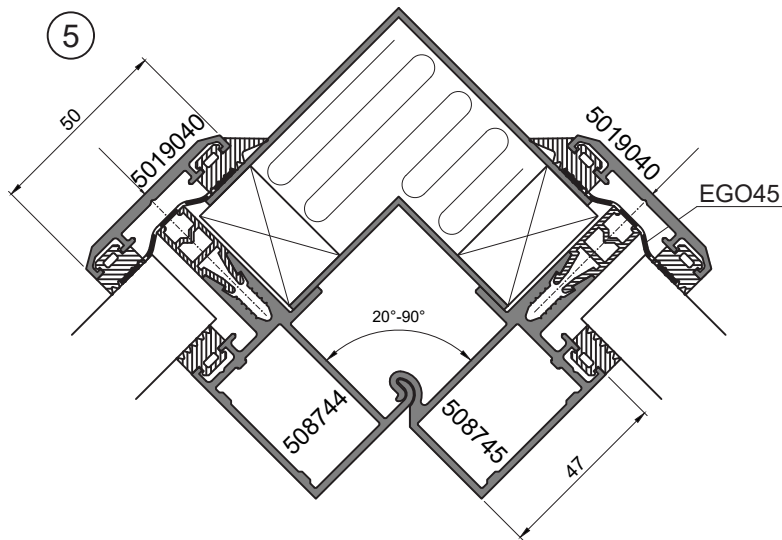
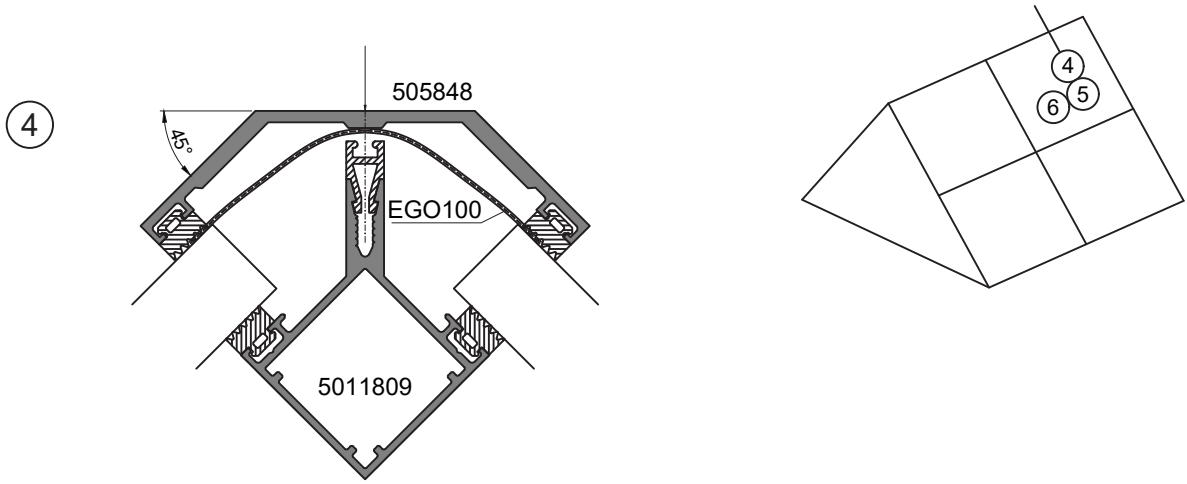

**P50L VALOKATON JA SEINÄN LIITOKESIMERKKEJÄ  
JOINT BETWEEN P50L GLASS ROOF AND WALL**

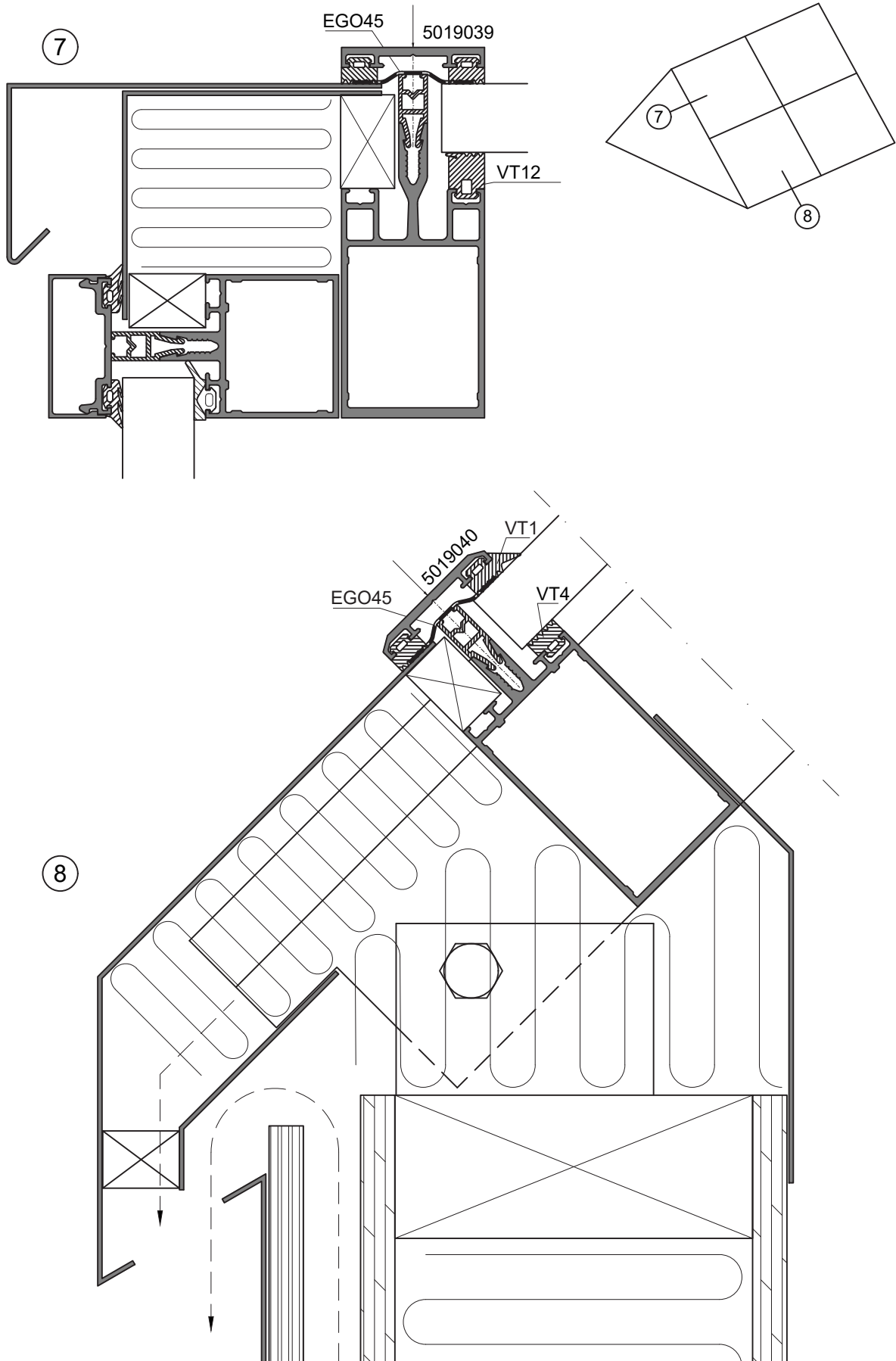

P50L VALOKATON JA SEINÄN LIITOS  
JOINT OF P50L GLASS ROOF AND WALL

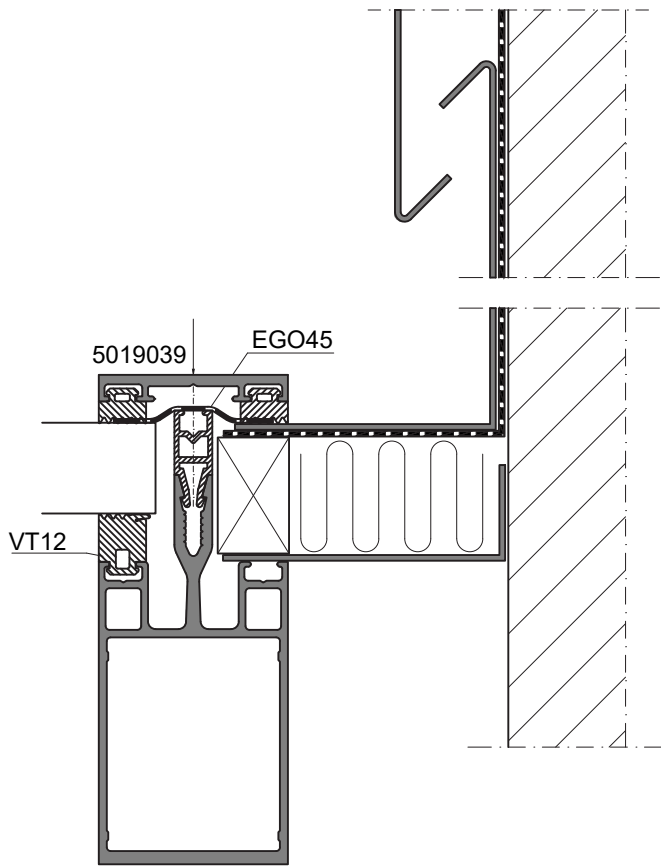

9

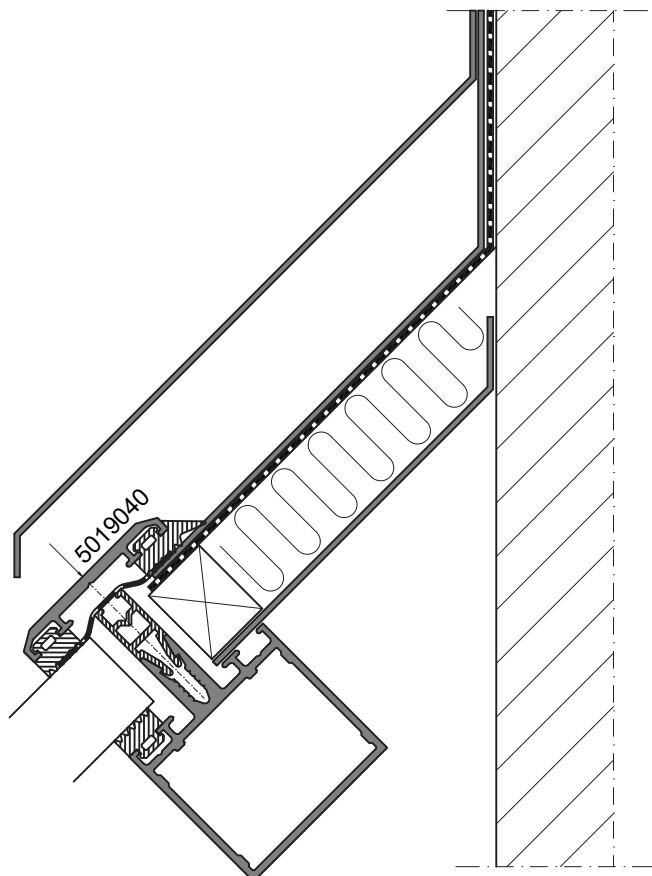
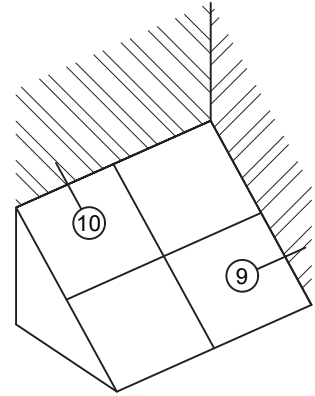

10

**P50L VALOKATON LIITTYMINEN TERÄSRUNKOON  
JOINING P50L GLASS ROOF TO STEEL FRAME**

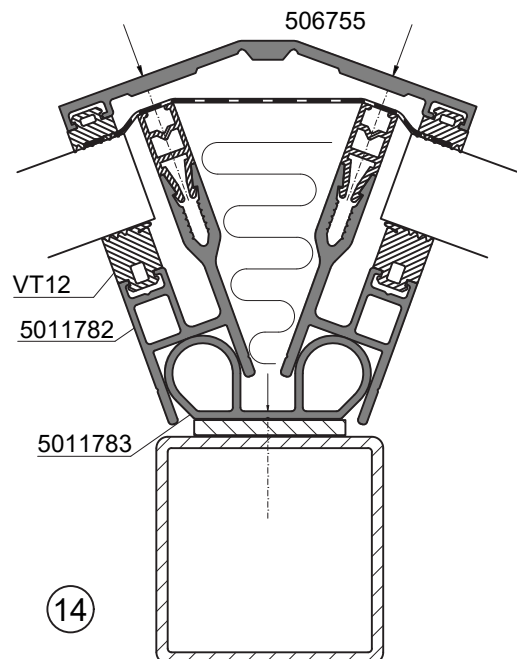
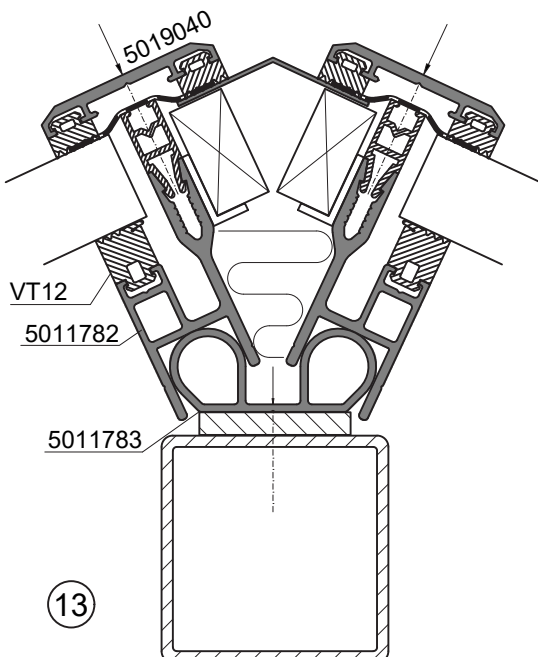
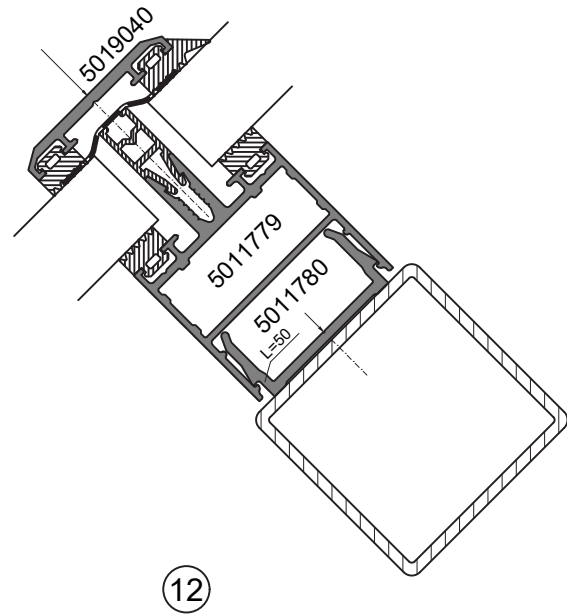
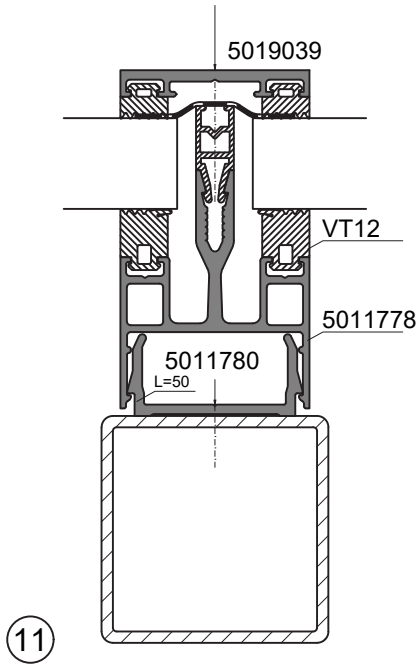
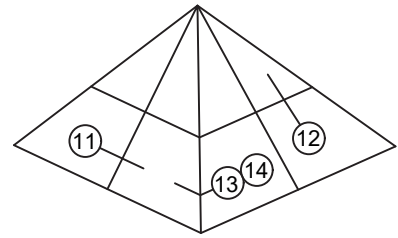

**P50L VALOKATON LIITTYMINEN TERÄSRUNKOON  
JOINING P50L GLASS ROOF TO STEEL FRAME**

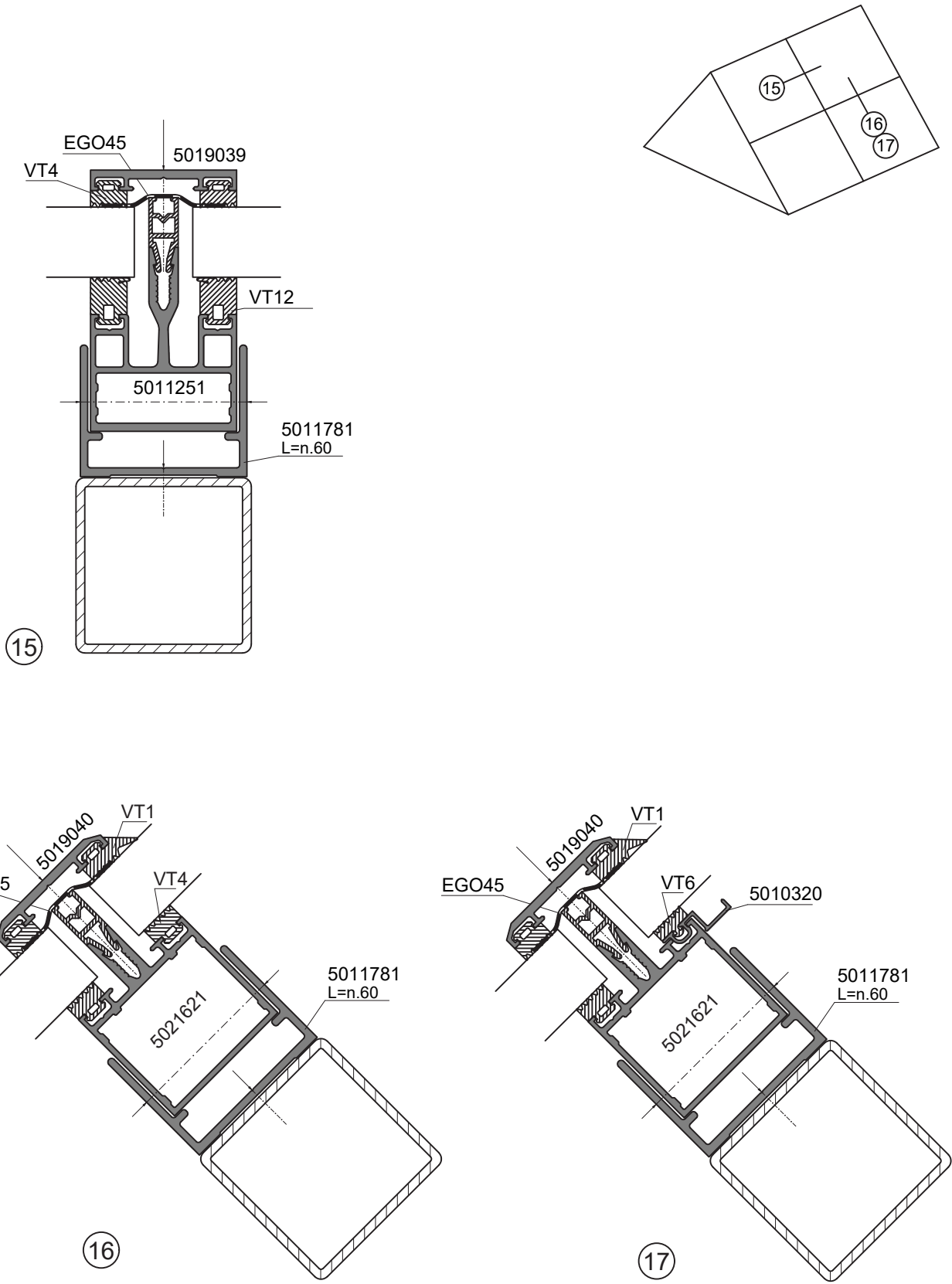

TUULETUSIKKUNA  
VENTILATION WINDOW

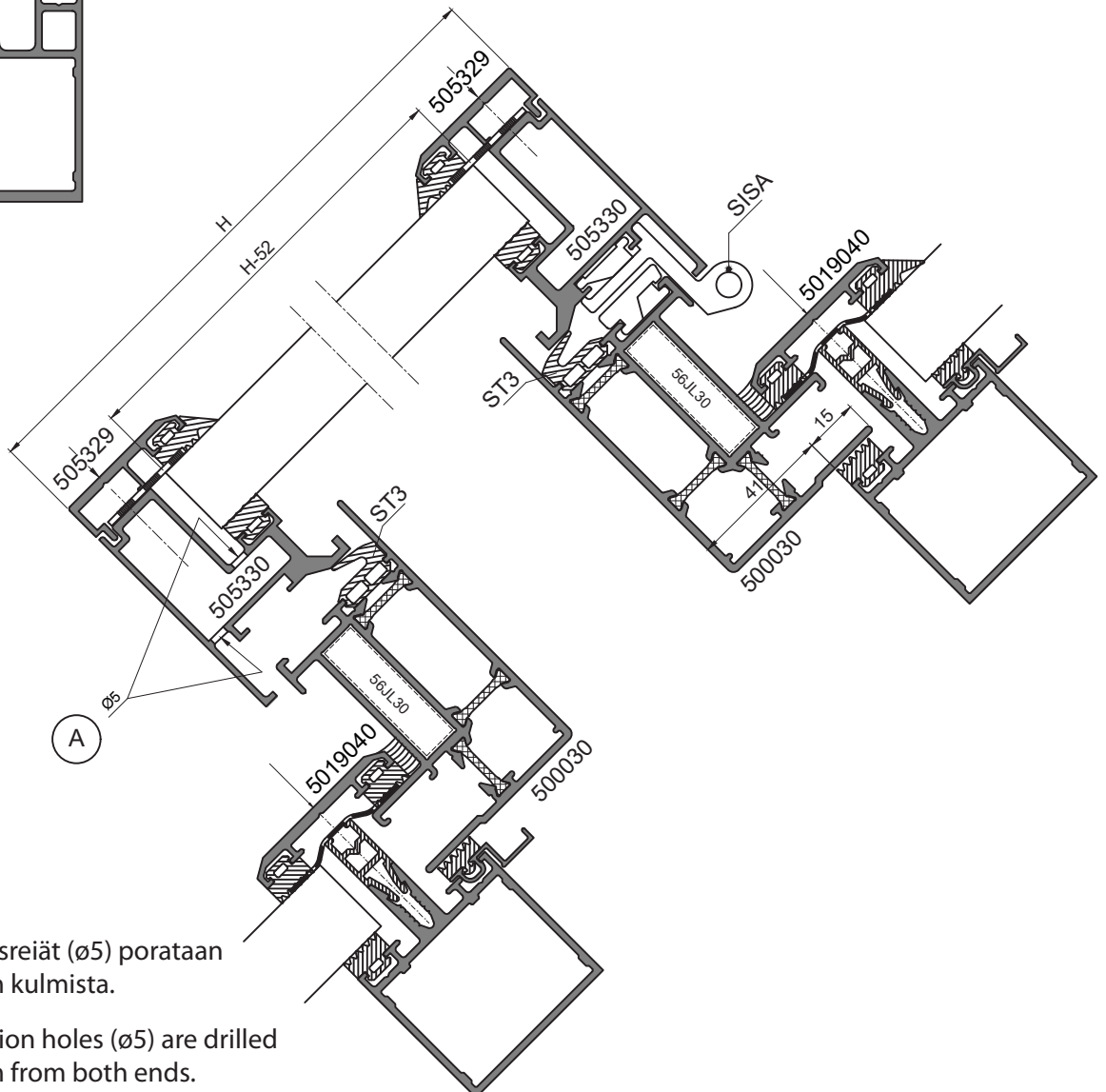
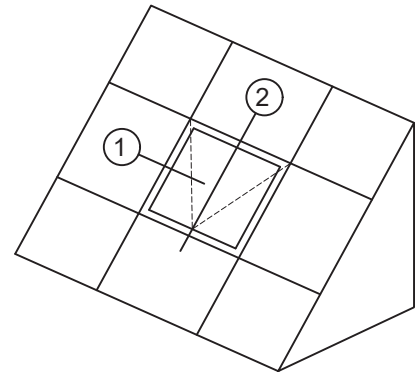
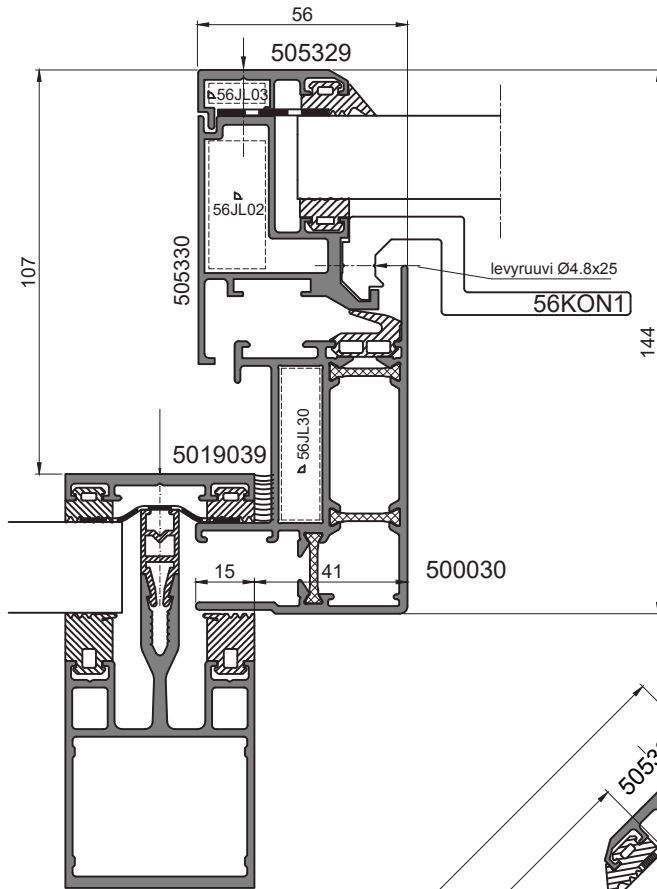

**A** Tuuletusreiät (Ø5) porataan  
100 mm kulmista.

Ventilation holes (Ø5) are drilled  
100 mm from both ends.

TUULETUSIKKUNA  
VENTILATION WINDOW

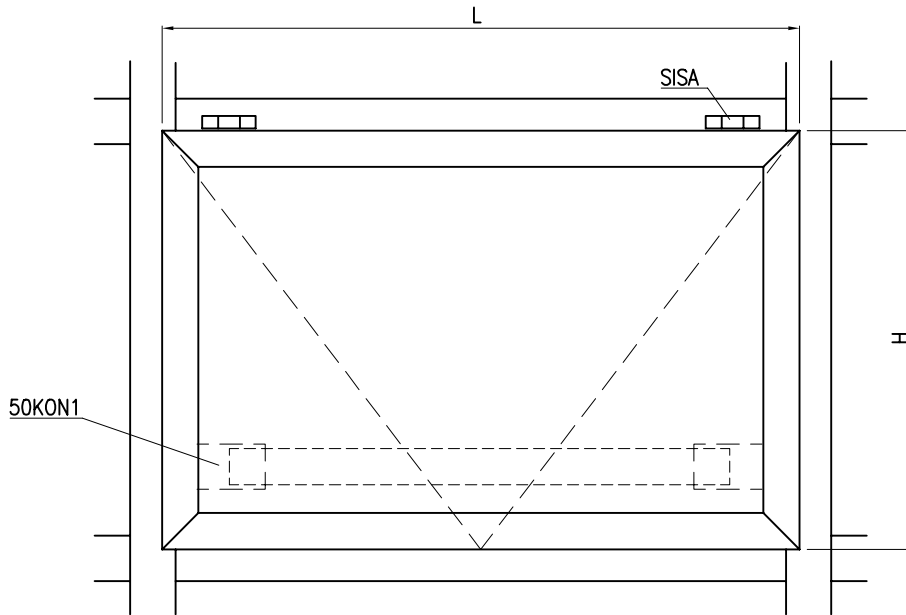

Konsolit (2kpl) yhdistetään riittävän jäykällä tangolla, johon avauslaite kiinnitetään  
A stiff bar, to which opening device is connected, is fixed to the consoles (2 pcs).

Tuuletusikkunan maksimitat  
Maximum dimensions of ventilation window

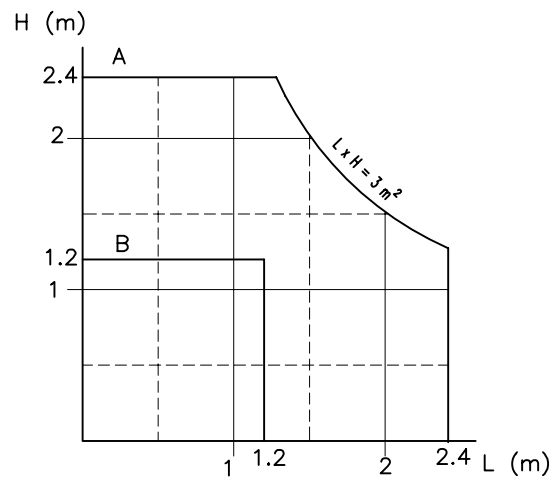

käyrä A: maksimikoko 2.4m x 1.25m = 3m<sup>2</sup>  
käyrä B: maksimikoko yhdellä konsolilla  
(56KON1) 1.2m x 1.2

graph A: max size 2.4m x 1.25m = 3m<sup>2</sup>  
graph B: max size with one console  
(56KON1) 1.2m x 1.2m

SAVUNPOISTOIKKUNA (Kingspan Ventria)  
SMOKE VENTILATION WINDOW (Kingspan Ventria)

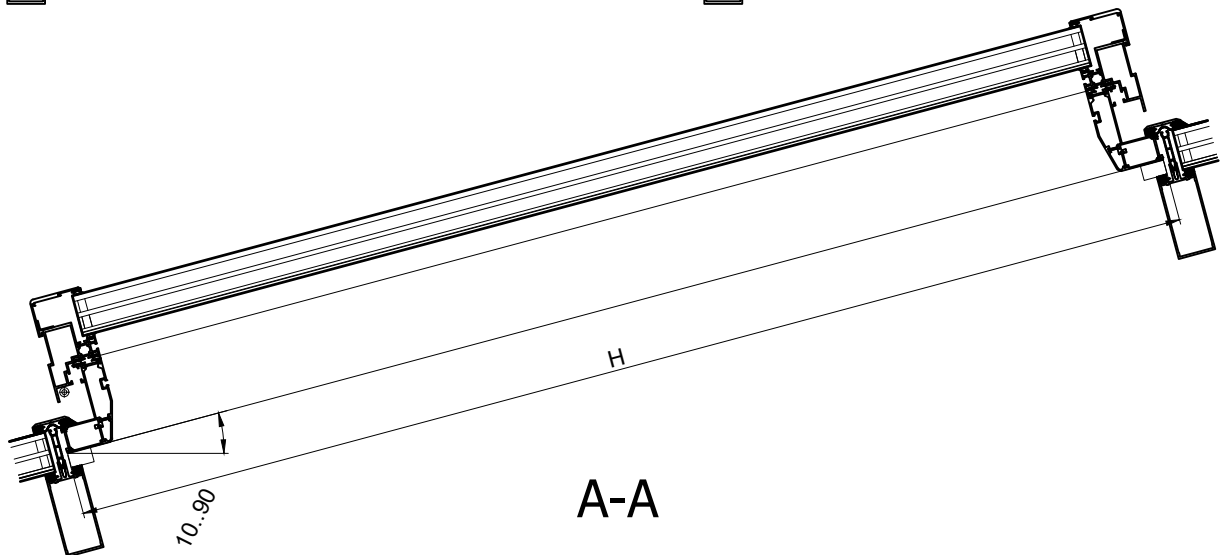
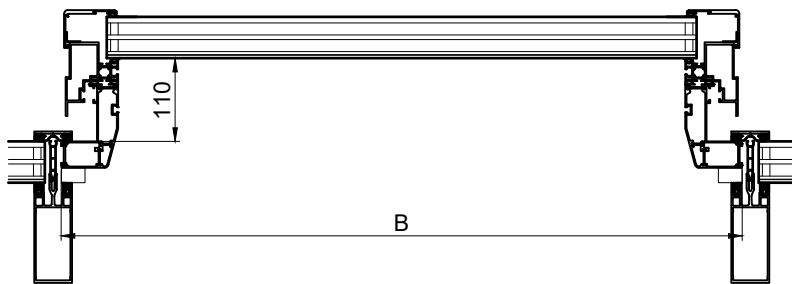
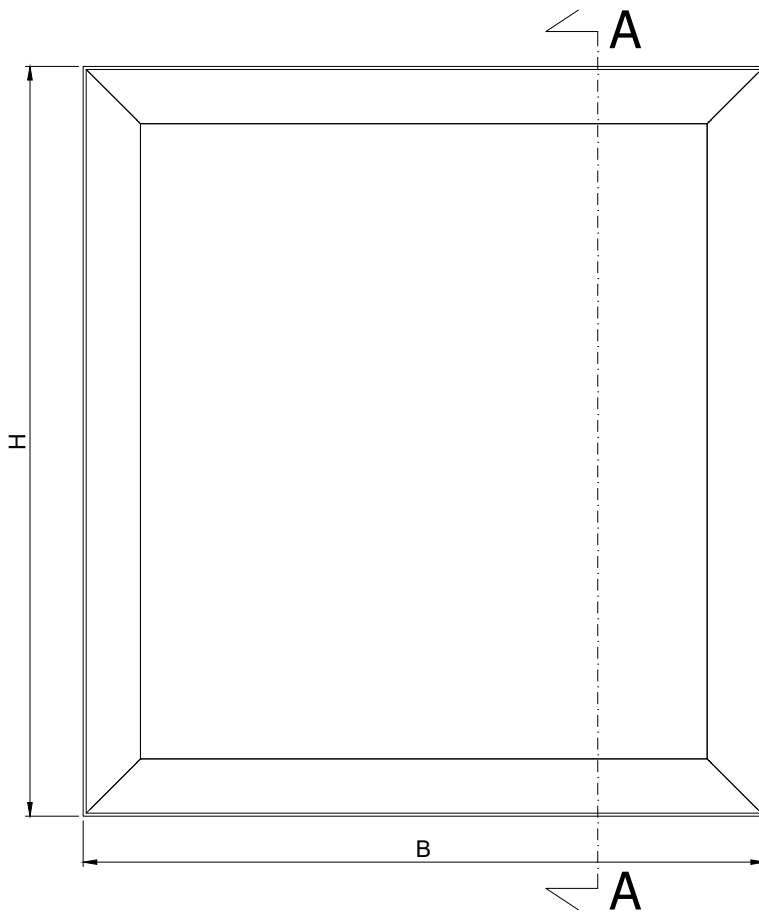

SAVUNPOISTOKKUNA (Kingspan Ventria)  
SMOKE VENTILATION WINDOW (Kingspan Ventria)

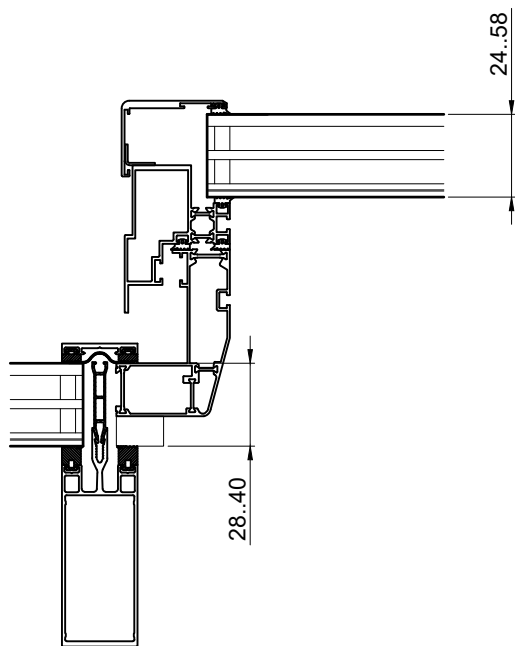
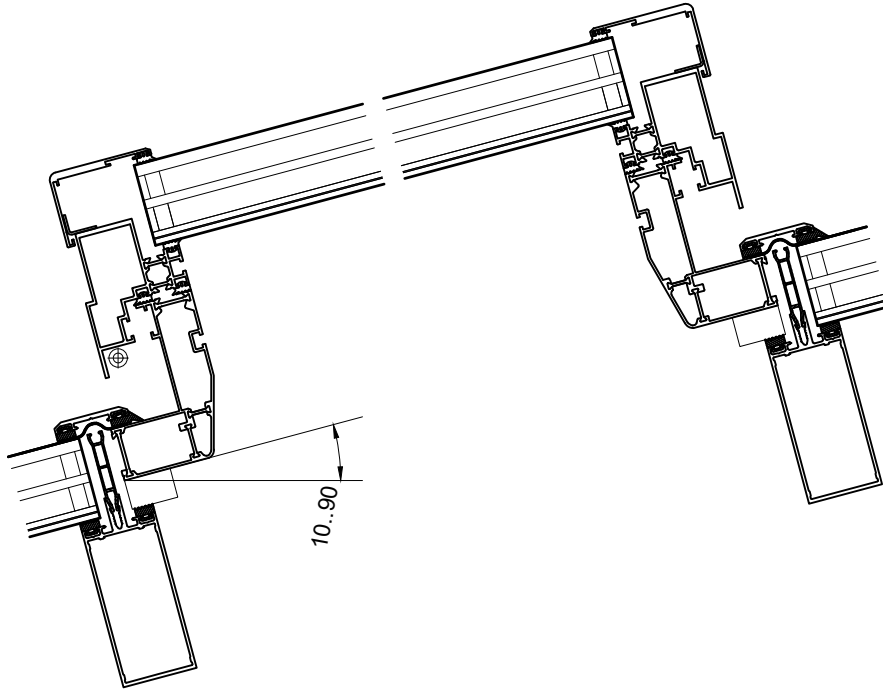

Kingspan Ventría on CE-merkitty savunpoistoikkuna EN 12101-2 mukaan.

Mitat: H=1000..3000mm

B= 300.. 3600mm

Maksimipinta-ala: 3.5 .. 6.12 m<sup>2</sup>

Mitoihin ja pinta-alaan vaikuttavat vaatimustasot ja valittu avaaja.

Savunpoistoikkuna on valmis ikkuna avaajineen.

Lisätiedot ja myynti: Kingspan Light+Air Suomen edustaja:  
Roland Verhees

Roland.Verhees@kingspan.com

[www.kingspanlightandairinternational.com](http://www.kingspanlightandairinternational.com)

KONDENSSI- JA VUOTOVESIKANAVAT

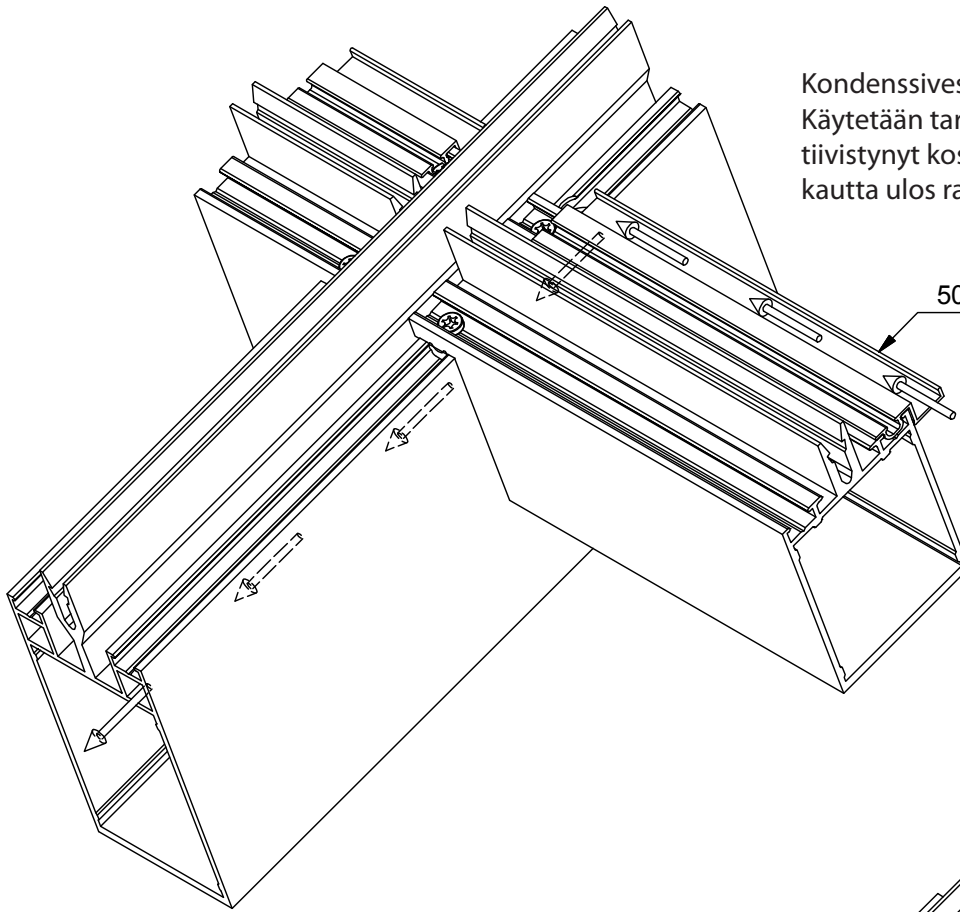

Kondenssivesikouru 5010320  
 Käytetään tarvittaessa johtamaan lasin alapintaan  
 tiivistynyt kosteus kondenssivesikanavaan ja sitä  
 kautta ulos rakenteesta

5010320

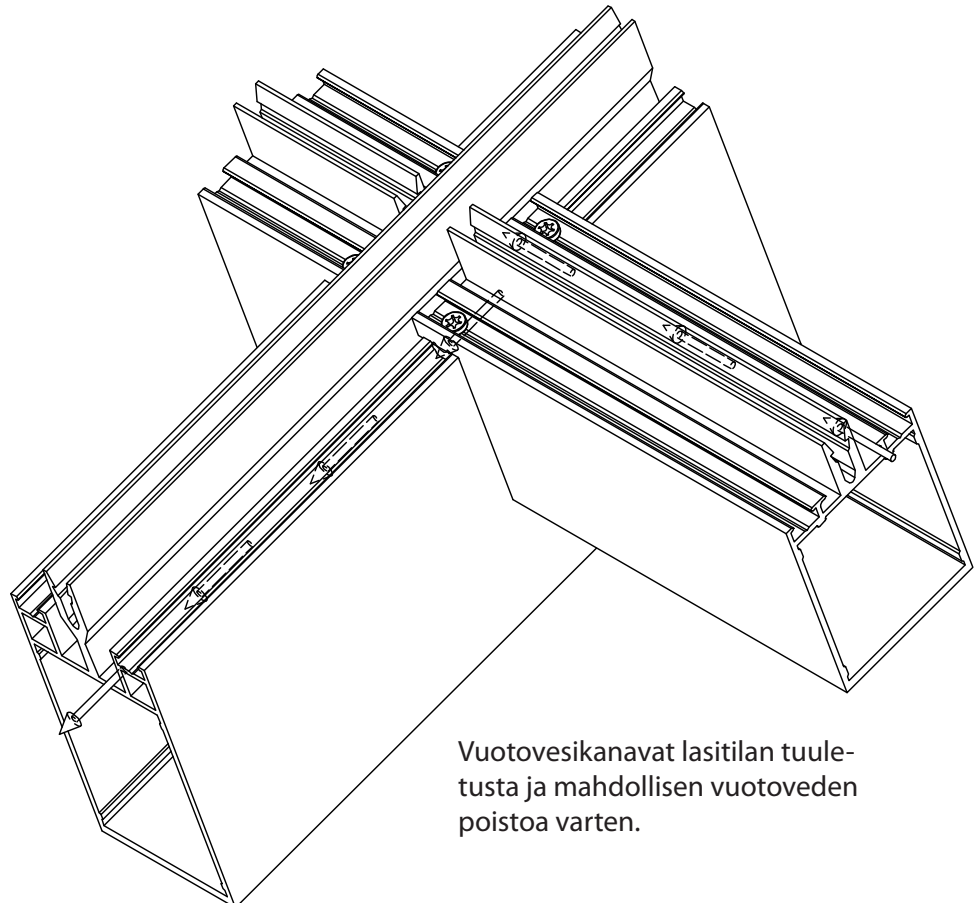

Vuotovesikanavat lasitilan tuule-  
 tusta ja mahdollisen vuotoveden  
 poistoa varten.

SUORAKULMAINEN T-LIITOS  
RECTANGULAR T-JOINT

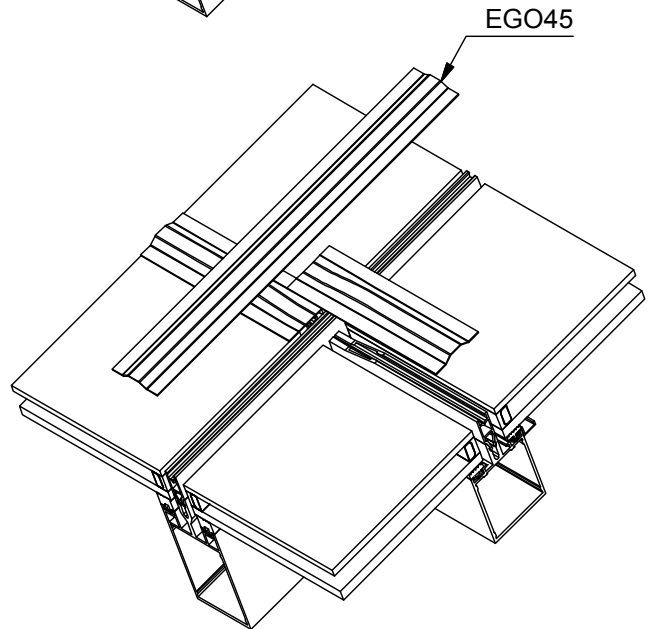
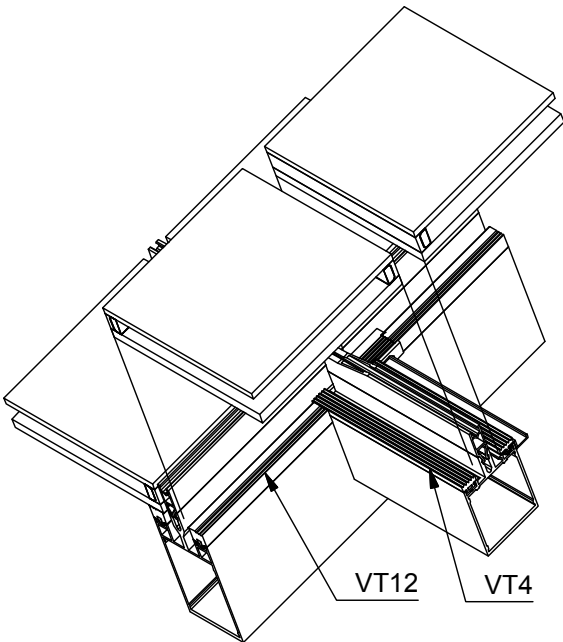
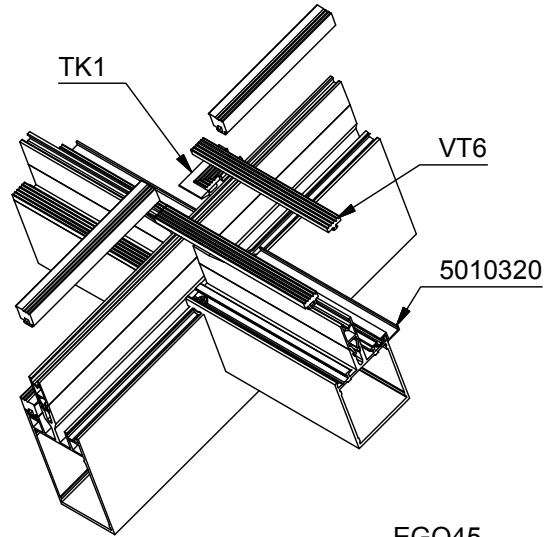
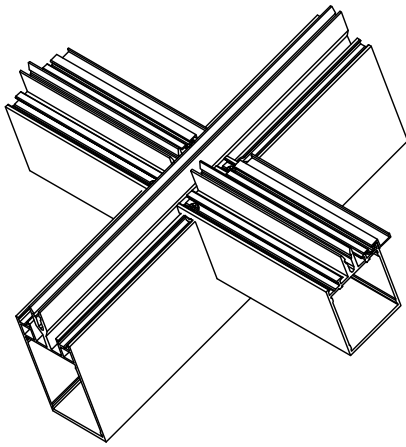

Ruostumaton (A2) Ø4.8 ruuvi EPDM tiivisteellä  
Stainless Ø4.8 screw with EPDM-washer

Tiivistysmassa  
Sealing compound

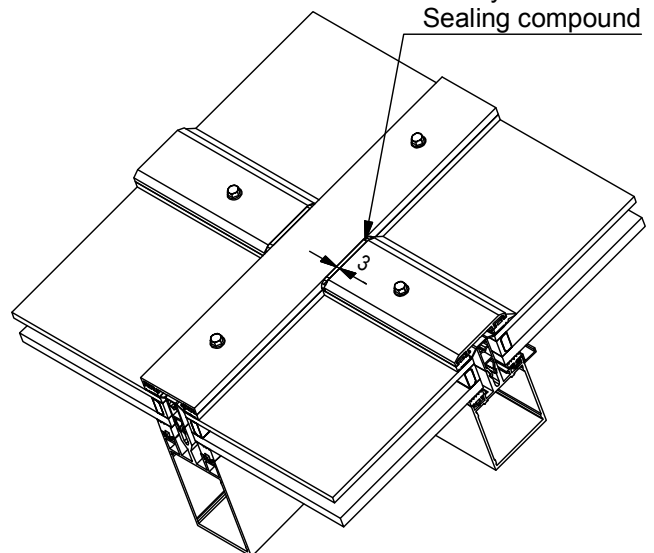
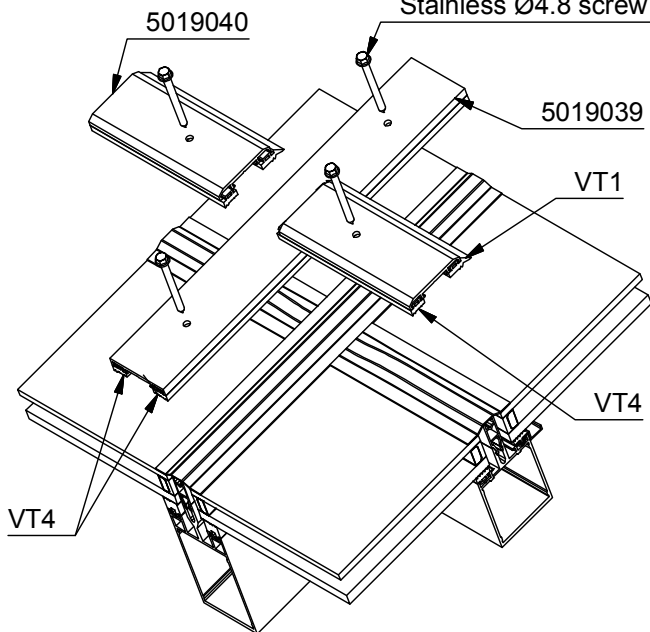

T-LIITOS  
T-JOINT

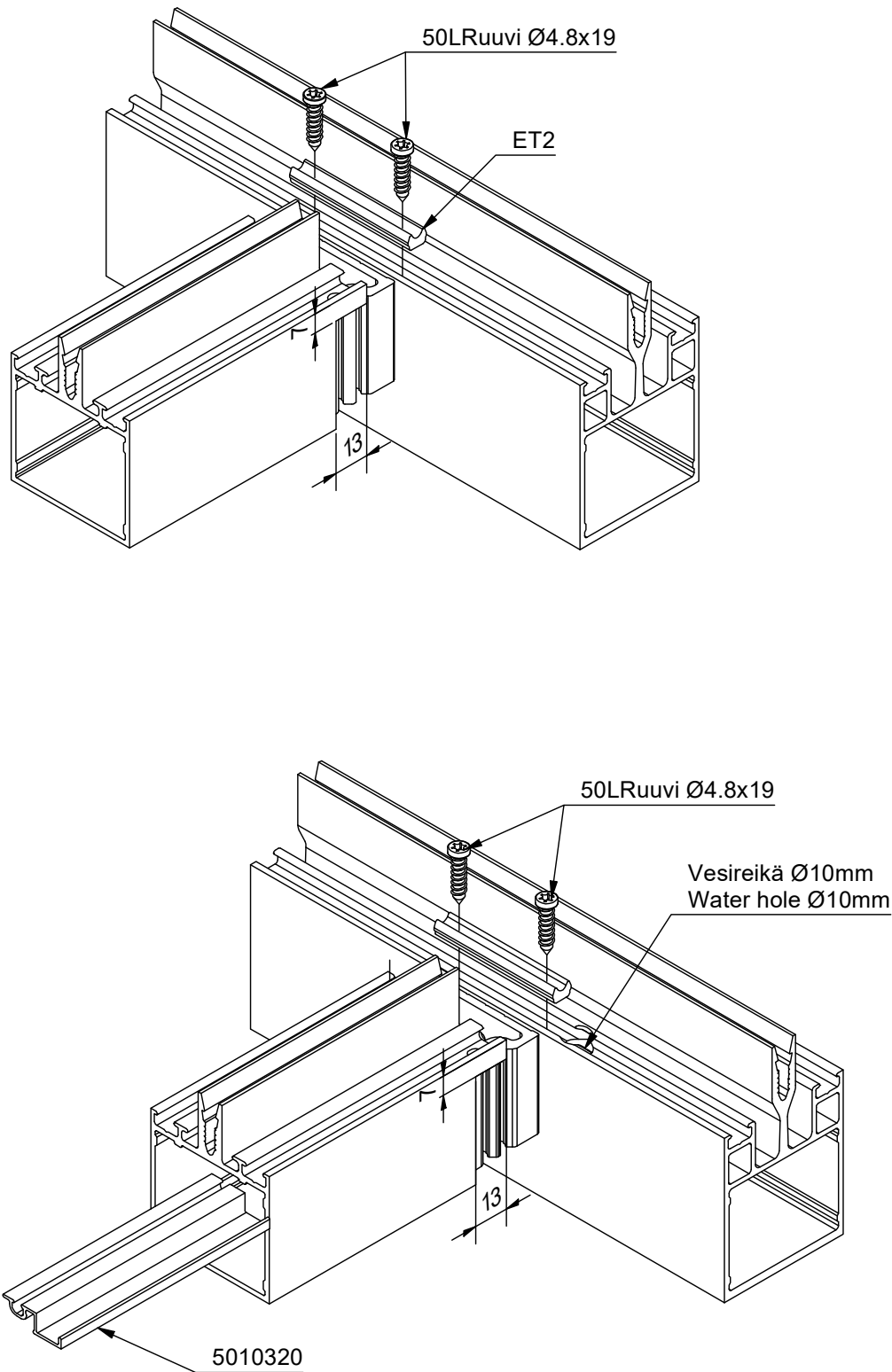

PROFIILIN JATKOS  
PROFILE EXTENSION

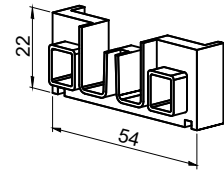
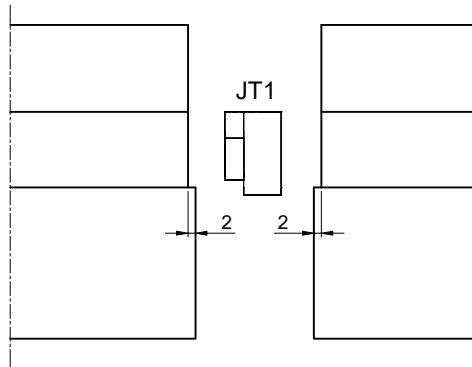

Jatkostiiviste  
JT1

Jatkostiivisteen asennus työstämällä  
molempia profileja.  
The seal installation by working on  
both profiles.

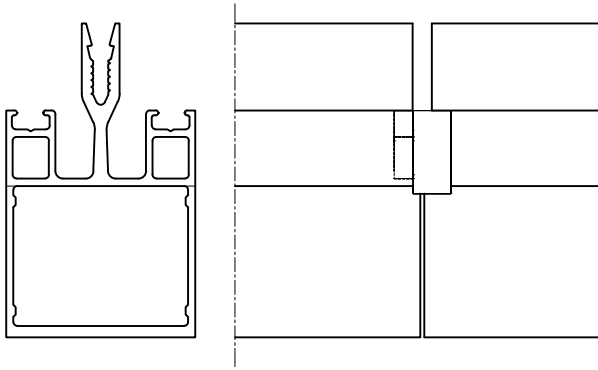

Jatkostiivisteen asennus työstämällä  
vain toista profilia.  
The seal installation by working only  
one profile.

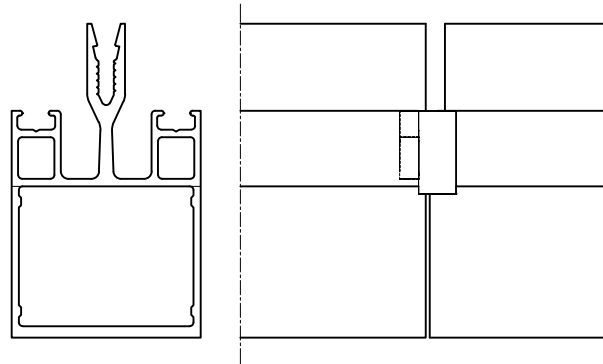
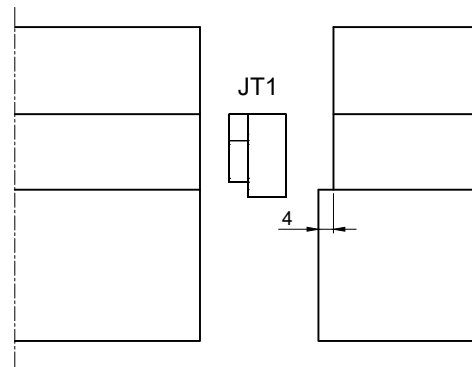

**P50L VALOKATTOPROFIILIN POIKKILEIKKAUSARVOJA  
CROSS-SECTION VALUES OF P50L GLASS ROOF**

Pystyrunkoprofileja

Frame profiles

Profiili Profile	$I_x$	$W_x$	$I_y$	$W_y$
	cm <sup>4</sup>	cm <sup>3</sup>	cm <sup>4</sup>	cm <sup>3</sup>
5011778 (40 mm)	9,8	3,0	12,5	5,0
5011251 (40 mm)	19,1	9,5	15,4	6,1
5011026 (60 mm)	43,5	9,5	20,0	8,0
5011252 (80 mm)	82,5	15,4	25,1	10,0
5011253 (100 mm)	145,0	23,0	30,1	12,0
5011254 (120 mm)	223,3	31,0	35,7	14,3
5011257 (180 mm)	739,6	69,1	59,1	23,6
Erikoisprofiilit				
5011471 (80 mm)	99,5	17,4	15,7	6,3
5012446 (120 mm)	208,2	27,8	14,2	5,7
5011684 (120 mm)	262,7	35,0	18,1	7,3
5012703 (140 mm)	300,8	34,7	15,0	6,0
5014099 (140 mm)	379,8	45,3	19,0	7,6
5011685 (160 mm)	523,0	56,3	19,9	8,0
5012375 (180 mm)	569,1	52,2	16,7	6,7

Vaakarunkoprofileja

Frame profiles

Profiili Profile	$I_x$	$W_x$	$I_y$	$W_y$
	cm <sup>4</sup>	cm <sup>3</sup>	cm <sup>4</sup>	cm <sup>3</sup>
5011686 (27 mm)	5,9	2,3	9,7	3,9
5010860 (37 mm)	9,7	3,5	10,7	4,3
5011779 (47 mm)	10,7	3,2	13,8	5,5
5021621 (47 mm)	19,2	5,7	16,5	6,6
5021622 (67 mm)	46,3	10,6	22,5	9,0
5021623 (87 mm)	84,5	15,8	26,2	10,5
5021624 (107 mm)	137,5	21,9	30,8	12,3
5021625 (127 mm)	207,6	28,7	36,2	13,8
Erikoisprofiilit				
508288 (51 mm)	13,2	3,5	3,3	1,3
5011498 (71 mm)	37,9	8,1	5,4	2,1
5010712 (75 mm)	53,2	10,6	8,2	2,7

**VALOKATON PYSTYRUNGON MITOITUS  
DIMENSIONING OF GLASS ROOF FRAME**

Taipuma  $L/200$ , lasiala jaettu osiin jännevälän suunnassa  
Deflection  $L/200$ , slope divided with intermediary horizontal profiles

lumikuorma  $1.8 \text{ kN/m}^2$   
snow load  $1.8 \text{ kN/m}^2$

katto lumeton  
free of snow

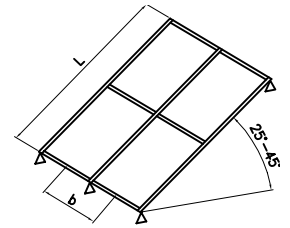
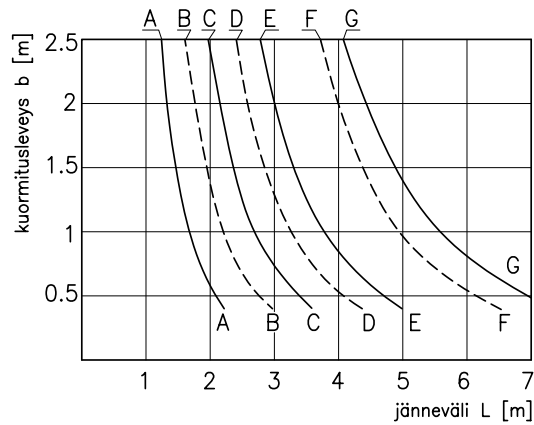
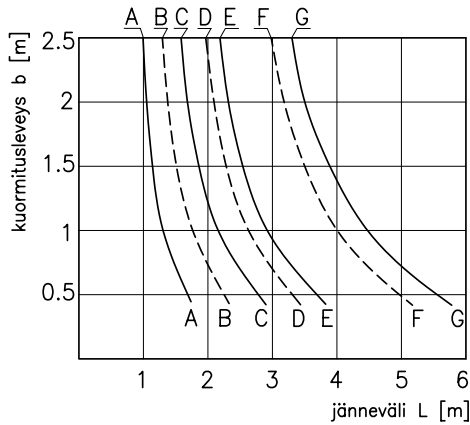

Taipuma  $L/300$ , lasialaa ei ole jaettu osiin jännevälän suunnassa  
Deflection  $L/300$ , slope without intermediary horizontal profiles

lumikuorma  $1.8 \text{ kN/m}^2$   
snow load  $1.8 \text{ kN/m}^2$

katto lumeton  
free of snow

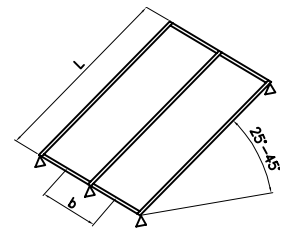
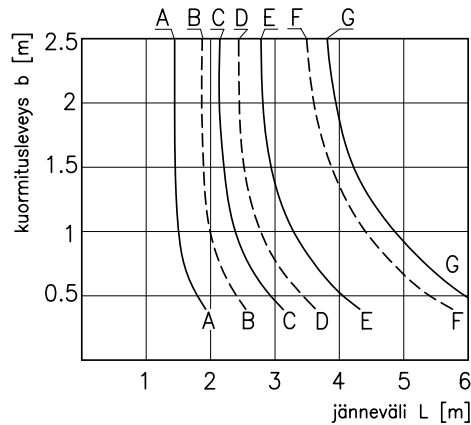
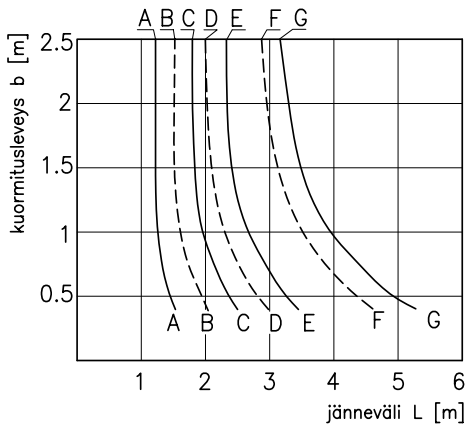

A=5011251	( 40mm)	E=5011254	(120mm)
B=5011026	( 60mm)	F=5011685	(160mm)
C=5011252	( 80mm)	G=5011257	(180mm)
D=5011253	(100mm)		

## VALOKATON VAAKARUNGON MITOITUS DIMENSIONING OF GLASS ROOF HORIZONTAL FRAME

Taipuma L/300, lasialaa ei ole jaettu osiin jännevälin suunnassa  
Deflection L/300, slope without intermediary horizontal profiles

lumikuorma 1.8 kN/m<sup>2</sup>  
snow load 1.8 kN/m<sup>2</sup>

katto lumeton  
free of snow

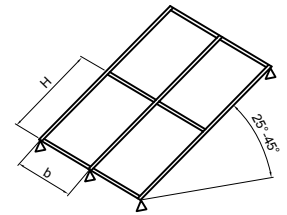
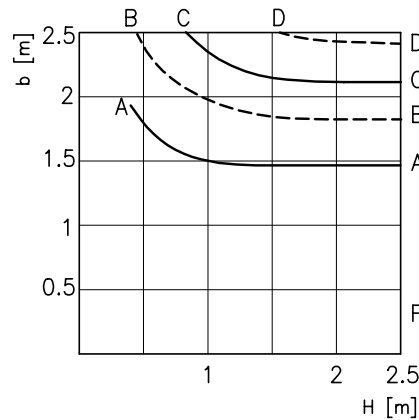
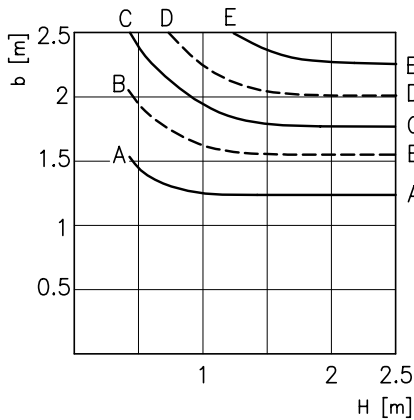

A=5021621	(47mm)	D=5021624	(107mm)
B=5021622	(67mm)	E=5021625	(127mm)
C=5021623	(87mm)		

### Käyrien laskennassa käytetyt kuormitukset

Omapaino: lasi 45 kg/m<sup>2</sup> + alumiinipaino

Tuulikuorma:  $q = \mu_1 \cdot 0.6 \text{ kN/m}^2$

Lumikuorma:  $q = \mu_{k1} \cdot 1.8 \text{ kN/m}^2$

Katto lumeton: lumikuorma 0.4 kN/m<sup>2</sup>

### Loads used in calculating the curves

Dead weight: glass 45 kg/m<sup>2</sup> + weight of aluminium

Wind load:  $q = \mu_1 \cdot 0.6 \text{ kN/m}^2$

Snow load:  $q = \mu_{k1} \cdot 1.8 \text{ kN/m}^2$

Free of snow: snow load 0.4 kN/m<sup>2</sup>

Lasi mitoitetaan lasinvalmistajan ohjeiden mukaan.

## VALOKATON LASITUS- JA TIIVISTYSOHJE

Lasien asentamisessa katolle vaaditaan suurta huolellisuutta. Pohjan tulee olla suora ja lasien kiinnipainautumisen hyvä. Asennuksessa käytettävien tiivistysaineiden tulee olla toisiinsa sopivia, eivätkä ne saa reagoida keskenään. Asennuksessa tulee varoa lasin reunojen vahingoittumista, koska niiden eheydellä on suuri merkitys lasin kestoon.

### Kiilaus

#### Kiilatyyppit

- kannatuskiilat, jotka siirtävät lasiruudun painosta aiheutuvan rasituksen runkoon
- kuljetuskiilat, jotka pitävät lasiruudun oikealla paikallaan ikkunaelementissä kuljetuksen aikana

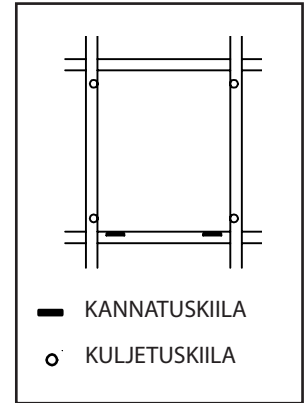

Kuva 1

#### Kannatuskiilat

Kannatuskiilat valmistetaan sään ja lämpötilan vaihtelut kestävästä muovista, jonka kovuus on 70°-90° Shore A tai muusta vastaavasta materiaalista. Kannatuskiilojen paksuus on oltava vähintään 5 mm. Kannatuskiilan paksuus on 3 mm, kun sen alla käytetään alumiinista lasinkannatusprofiilia 507557, 507829 tai 509936. Kiilojen leveys valitaan niin, että kiilat kannattavat ja tukevat umpiolasia koko sen paksuudelta. Jos umpiolasin leveys on alle 1500 mm, kannatuskiilojen pituudeksi valitaan 50-100 mm. Umpiolasin leveyden ollessa yli 1500 mm kannatuskiilojen pituus tulee olla vähintään 100-150 mm.

#### Kuljetuskiilat

Kuljetuskiilojen tulee olla paksuudeltaan joustavia ja ne eivät saa haitata kannatuskiilojen toimintaa. Tuki- ja kuljetuskiilojen pituus on oltava vähintään 100 mm ja leveys sama kuin kannatuskiiloilla.

#### Kiilojen asennus

Kannatus- ja kuljetuskiilat sijoitetaan kuvan 1 periaatteen mukaan. Kiilat sijoitetaan 50...100 mm etäisyydelle umpiolasin nurkista, mikäli lasintoimittaja ei muuta edellytä. Kiilat asennetaan siten että ne kannattavat ja tukevat umpiolasia koko sen paksuudelta. Kiilat eivät saa tukkia lasitilan tuuletusaukkoja, eivätkä ne saa tukkia kyntetilan vesikanavaa. Kuljetuskiilojen asennuksessa on varmistauduttava siitä, että ne pysyvät paikoillaan ja että ne eivät haittaa kannatuskiilojen toimintaa.

### Tiivistys

#### Tiivistysmuotonauhat

Toimittamiemme tiivistysmuotonauhojen materiaali on EPDM-kumia. Kyseiset tiivistysmuotonauhat kestävät erittäin hyvin lämpötilojen vaihtelua, lämpöä ja vanhenemista.

Tiivistysmuotonauhojen katkaisussa on huomioitava kutistumisvara, joka on n. 5 mm metriä kohden. Tiivistysmuotonauhan nurkka- ja jatkoskohdat liimataan ja tiivistetään EPDM-kumille soveltuvalla tiivistysmassalla, esim. OTTOSEAL S54 (A-Incon Oy).

#### Tiivistenauha

Lasien yläpinnan ja lasituslistassa olevien tiivistysmuotonauhojen välissä käytetään butyyliipohjaista itseliimautuvaa leveää tiivistysnauhaa (esim. Egoferm), joka ulottuu 5-10 mm kummankin tiivistysmuotonauhan alle. Nauha asennetaan liimautuva puoli lasin pintaan päin. Lasin pinnan tulee olla kuiva ja puhdas liimauksen aikana. Risteykohdissa tiivistysnauhat vedetään yhtenäisinä risteyksen yli, jolloin ne menevät päällekkäin. Tiivistysnauhan jatkoskohdissa asennetaan nauhojen päät päällekkäin, jotta saumasta tulee tiivis.

#### Lasituslistat

Lasituslistat kiinnitetään ruuveilla tasaisella voimalla n. 200 mm välein, niin että tiivisteet puristuvat kunnolla lasin pintaan. Ruuveja ei saa kiristää niin tiukkaan, että lasituslista taipuu aaltomaiseksi. Lasituslistojen risteykskohdassa jätetään listojen väliin n. 3 mm rako, joka tiivistetään tiivistysmassalla.

#### Lasin mitoitus

Lasimitta on valoaukko + 28 mm. Suositeltu lasin enimmäiskoko on 1500 mm x 2500 mm. Lasi mitoitetaan lasinvalmistajan ohjeiden mukaan.

## GLAZING INSTRUCTIONS FOR GLASS ROOF

Great care is required in installing the glass panes of roof. The substructure must be completely level and glass panes must be fitted snugly in place. The sealing materials used in installation must be compatible allowing no chemical interaction. Care should be exercised not to damage edges of panes in installation as broken edges may greatly impair their durability.

### Padding

#### Pad types

- bearing pads that transmit the weight of the pane to the frame
- transport pads that ensure the glass pane remains in place in the window element during transport

#### Bearing pads

Bearing pads are made of plastic (hardness 70°-90° Shore A) or equivalent and have to be resistant to weather and changes in temperature. Bearing pads shall be at least 5 mm thick. If bearing profile 507557, 507829 or 509936 are used, the bearing pads shall be 3 mm thick. The width of the pads shall be appropriate to support the sealed glazing unit across its entire thickness. If the width of the glass is under 1500 mm the length of the bearing pads are to be 50-100 mm. When the width of the glass is over 1500 mm the length of the bearing pads shall be 100-150 mm.

#### Transport pads

Transport pads shall be of appropriate thickness and must not obstruct functioning of bearing pads. Transport pads are at least 100 mm long and as wide as the bearing pads.

#### Installation of pads

Positioning of bearing and transport pads is shown in the illustration. The pads are placed at a distance of 50 to 100 mm from the corner of the sealed glazing units. If the glazing width L of a sealed glazing unit exceeds 2500 mm, bearing pads are to be placed at a distance of L/8 from the corners of sealed glazing unit. The pads are to be positioned so that they bear and support the sealed glazing unit through its entire thickness. The pads must not block the vents of the glazing unit nor prevent water from exiting the rebate. Transport pads must be installed securely and in such a manner that they do not obstruct the functioning of the bearing pads.

### Sealing

#### Sealing strips

An allowance for shrinkage (ca. 5 mm/m) must be made when cutting the sealing strips. Joints are to be glued and sealed with sealing compound, e.g. OTTOSEAL S54. The sealing strips Purso Oy provides are made of EPDM rubber.

#### Sealing tape

A wide self-adhesive sealing tape (e.g. Egoferm) is used to seal the outside seam between the glass panes. The tape shall reach ca. 5 mm underneath both strips. The glass surface must be dry and clean. At intersections the sealing tapes are not to be cut but to cross each other. At joints tape-ends shall overlap to provide tight seam.

#### Glazing beads

Glazing beads are attached at ca. 200 mm intervals with uniform pressure. The sealings shall properly the surface of glass. The screws shall not be so tight that the glazing beads bends. A ca. 3 mm gap between glazing beads is left at the intersections which is then filled with sealing compound.

#### Glass size

Glass size = clear opening + 28 mm.

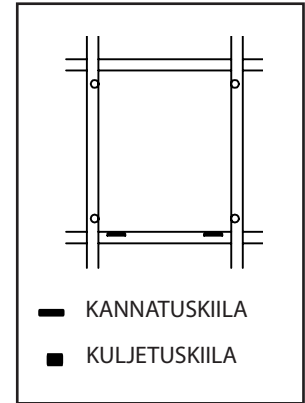

Kuva 1

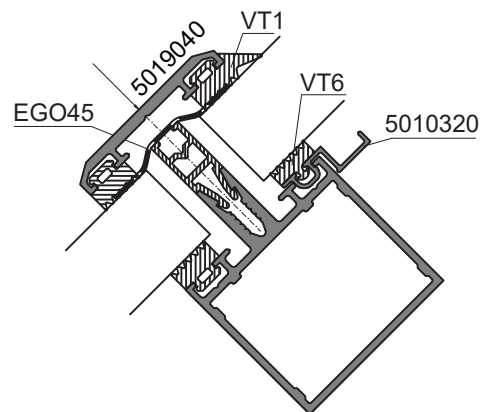
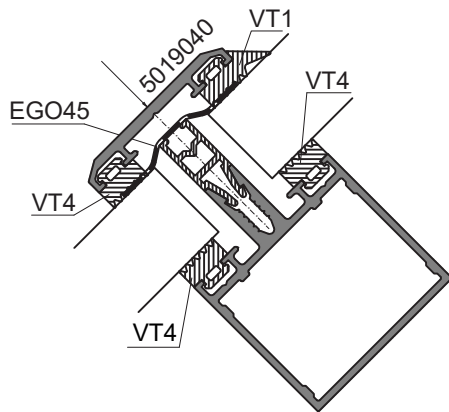
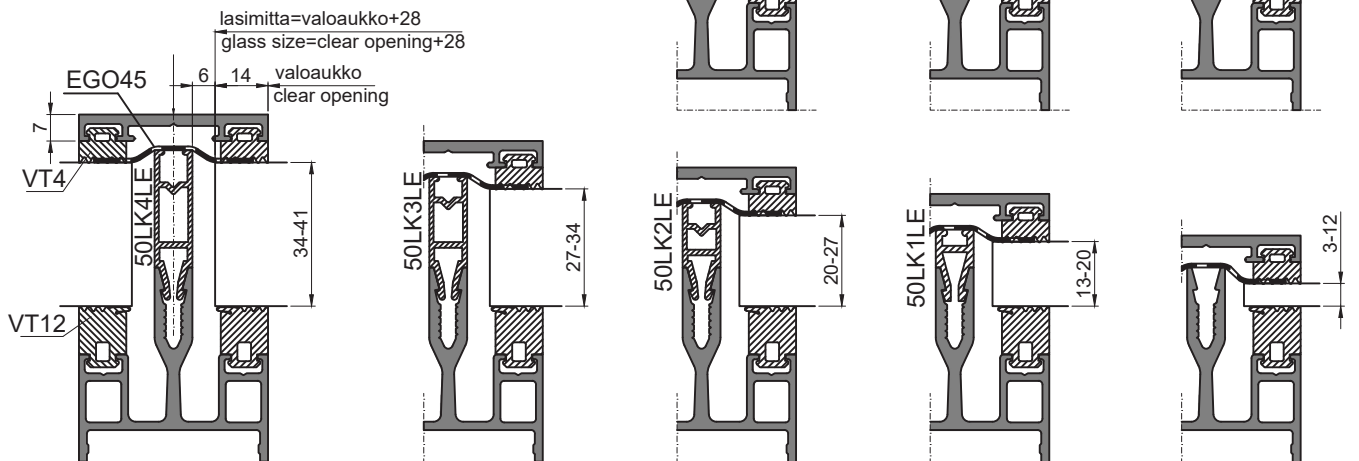
**LASITUS  
GLAZING**

**LÄMPÖKATKOT**  
 Thermal breaks

LASIPAKETIN VAHVUUS Thickness of glass	LÄMPÖKATKO Thermal break
6 - 12	—
13 - 20	50LK1LE
20 - 27	50LK2LE
27 - 34	50LK3LE
34 - 41	50LK4LE
41 - 48	50LK5LE
48 - 55	50LK6LE
55 - 62	50LK7LE

**LASITUSLISTAN KIINNITYSRUUVIT**  
 Screws for glazing bead

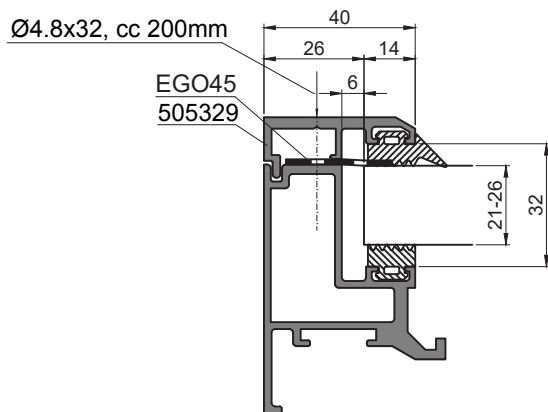
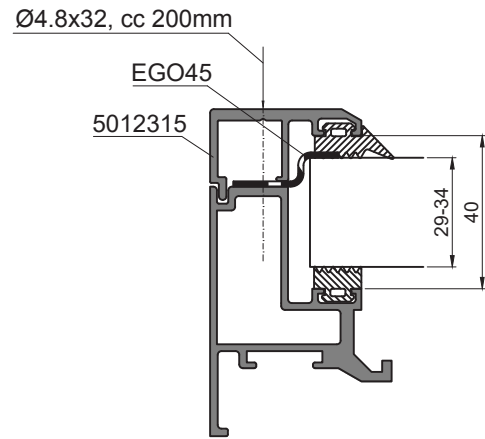
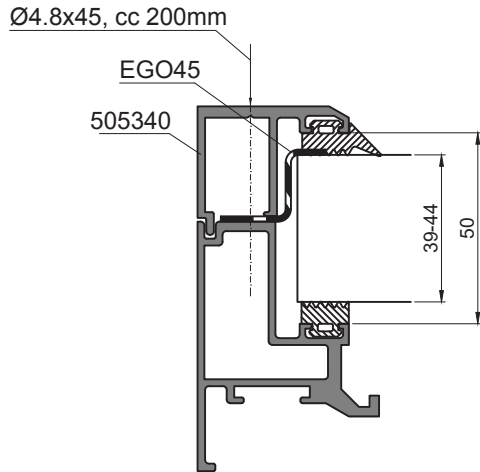
LASIPAKETIN VAHVUUS Thickness of glass	RUOSTUMATON (A2) LEVYRUUVI EPDM- TIIVISTEELLÄ Stainless (A2) Tapping screw with EPDM-washer
6 - 13	Ø5,5 x 32
14 - 20	Ø4,8 x 38
21 - 25	Ø4,8 x 45
26 - 30	Ø4,8 x 50
31 - 35	Ø4,8 x 55
36 - 40	Ø4,8 x 60
41 - 45	Ø4,8 x 65
46 - 50	Ø4,8 x 70

**TUULETUSIKKUNA  
VENTILATION WINDOW**

LASIPAKETIN VAHVUUS Thickness of glass	TIIVISTEET Sealings	LASITUSLISTA Glazing bead
21 - 22	VT1 + VT4	505329
23 - 24	RT2 + VT4	
25 - 26	RT2 + RT2	
29 - 30	VT1 + VT4	5012315
31 - 32	RT2 + VT4	
33 - 34	RT2 + RT2	
39 - 40	VT1 + VT4	505340
41 - 42	RT2 + VT4	
43 - 44	RT2 + RT2	

# TEKNISIÄ TIETOJA

## Profililit

- alumiiniseos yleensä EN-AW 6063 T5
  - $R_{p_{0,2}} \text{ min} = 130 \text{ N/mm}^2$
  - $R_m \text{ min} = 175 \text{ N/mm}^2$
  - $E = 70000 \text{ N/mm}^2$
- alumiinirakenteiden suunnittelussa on huomioitava lämpötilan muutoksista aiheutuvat siirtymät
- alumiinin lämpölaajenemiskerroin on  $24 \times 10^{-6}/\text{K}$
- profiilien muototoleranssit EN 755-9 tai EN 12020-2 mukaan
- seos soveltuu erinomaisesti anodisoitavaksi
- toimituspituus on normaalisti 6,6 m, muut mitat erikoistilauksesta

## Profiilien pintakäsittely

### Anodisointi

Anodisointi on sähkökemiallinen menetelmä, jolla kasvatetaan alumiinin luonnollisen oksidikerroksen paksuutta. Anodisointi muodostaa kovan, mekaanista kulutusta kestävä pinnan, jolla on erinomainen säänkesto.

### Jauhemaalaus

Jauhemaalauksessa profiilin pintaan ruiskutetaan pulveri, joka sulatetaan uunissa kestäväksi ja tasaiseksi pinnaksi. Ennen maalausta profileille tehdään esikäsitteily, jolla varmistetaan maalin pysyvyys. Normaalisti käytetään RAL-värikartan sävyjä, mutta muutkin sävyt ovat mahdollisia.

## Tiivisteet

Materiaali: EPDM-kumi

Väri: musta

---

## TECHNICAL INFORMATION

### Profiles

- Aluminium alloy usually EN-AW 6063 T5
  - $R_{p_{0,2}} \text{ min} = 130 \text{ N/mm}^2$
  - $R_m \text{ min} = 175 \text{ N/mm}^2$
  - $E = 70000 \text{ N/mm}^2$
- Thermal transitions caused by changes in temperature must be taken into account in the design
- Thermal expansion coefficient of aluminium is  $24 \times 10^{-6}/\text{K}$
- Shape tolerances of profiles according to EN 755-9 or EN 12020-2
- Alloy is well suited for anodizing
- Delivery length of profiles normally 6,6 m, other lengths available on request

### Surface treatment

#### Anodizing

Anodizing is an electrochemical method for increasing the thickness of the natural oxide layer of aluminium. Anodizing forms a hard, mechanical wear-resistant surface with excellent weather resistance.

#### Powder Coating

In powder coating the powder is injected into the surface of the profiles, which then is melted in a furnace into a durable and smooth surface. Before painting, the profiles are pre-processed, in order to ensure the endurance of the coating. Normally profiles are painted with RAL color shades, but other colors are also possible.

### Gaskets

Material: EPDM-rubber

Colour: black



**Valmistus, myynti ja tekninen neuvonta**  
Manufacturing, sales and technical information

**Purso Oy**  
Rakennusjärjestelmät  
Building Systems Unit  
Alumiinitie 1, FI-37200 Siuro, Finland

Tel. +358 3 3404 111, fax +358 3 3404 500

purso@purso.fi  
**www.pursobuilding.fi**

Pidätämme oikeuden muutoksiin ilman erillistä ilmoitusta.  
All rights reserved without prior notice.

Copyright © Purso Oy

